

META

medeltidsarkeologisk tidskrift



NR 3 1999

META

medeltidsarkeologisk tidskrift

Arkeologiska institutionen, Sandgatan 1,
S-223 50 Lund.

Tel: 046-2227940. Fax: 046-2224214.

E-mail: Lars.Ersgard@ark.lu.se

META har som syfte att spegla aktuell forskning och debatt inom medeltids- och historisk arkeologi i Skandinavien. META ges ut som medlemstidning av Medeltidsarkeologiska föreningen och kommer ut med fyra nummer per år. Medlemskap i föreningen erhålles genom att medlemsavgiften (för år 1999 kr 150:-) insättes på postgironummer 45 32 11-5.

META:s styrelse/redaktion: Gunhild Eriksdotter, Lars Ersgård, Anders Jonasson, Kristina Josefsson, Mats Mogren, Mats Roslund, Joakim Thomasson.

Tryckt med bidrag från Humanistisk-samhällsvetenskapliga forskningsrådet

Grafisk form: Eric Runestam

Tryck: KFS i Lund AB

ISSN 0348-7903

INNEHÅLL 1999:3

- 1 Redaktionellt
- 3 *Håkan Karlsson*
Den kritiska dialogens nödvändighet
Svensk arkeologi inför det 21 århundradet
- 20 *Stefan Larsson*
Källmaterialets olidliga lätthet - en fortsättning på diskussionen kring arkeologins ursprung
- 29 *Jes Wienberg*
Vindmøller, men ingen mel
- 31 *Tom Saunders*
Några slutsatser från att integrera skriftliga källor och stratigrafi
- 45 *Dan Lorén*
En skogsarbetarkojas bekännelser

META:s omslagsbild: Don Quijote slagen till marken av väderkvarnar. Efter Gustav Doré.

Redaktionellt

Under årens lopp har META ofta presenterat artiklar som handlat om medeltidsarkeologins teoretiska inriktning, metoder eller källmaterial. Föreliggande nummer av tidskriften fortsätter denna trend. Intresset för att diskutera medeltidsarkeologins identitet borde man väl kunna uppfatta som ett tecken på att ämnet befinner sig i ett skede av positiv utveckling. Eller är det inte så?

I den inledande artikeln målar Håkan Karlsson upp en bild av svensk arkeologi i kris. Krisen består enligt honom av bl. a. en diskrepans mellan teori och praktik, en ökande klyfta mellan de teoretiska diskussioner (med postprocessuella förtecken), som förs på de arkeologiska universitetsinstitutionerna och den arkeologi, som får sin praktiska tillämpning på museer och inom kulturmiljövården. Hur denna djupt otillfredsställande situation kunnat uppkomma kan man orda mycket om. Har de antikvariska institutionerna inte kunnat hänga med i de teoretiska svängarna? Eller är det universitetsforskningen som tappat intresset för källmaterialet och den arkeologiska praktiken?

Ett liknande tema var utgångspunkten för ett inlägg av Jes Wienberg i META 99:1. Han beskrev där hur intresset för medeltiden var större än någonsin utanför fackmännens krets medan medeltidsarkeologerna själva snarast tenderade att fly medeltiden enligt den traditionella definitionen av epoken, en flykt som i mycket handlade om ett uppbrott från stadsarkeologin och dess källmaterial. För trots den intensiva metoddiskussion som under senare år förts kring de medeltida städernas massmaterial har denna diskussion enligt Wienberg kommit att bli ett hinder för det som dessa material skulle ha kunnat användas till, nämligen att skriva en medeltidens socialhistoria. Stefan Larsson svarar Jes Wienberg i detta META-nummer och får omedelbart en replik av den sistnämnde. Intressant i sammanhanget är att medan Larsson i sitt inlägg betonar produktion av *källmaterial* så framhåller Wienberg produktion av *kunskap*. Och nog har Wienberg en poäng när han påstår att den metodologiska diskussionen kring städernas massmaterial ännu inte särskilt mycket handlat om några intressanta bilder av medeltiden som de nya metodiska insikterna borde ha lett fram till.

Skulle alltså det ökande intresset för medeltidsarkeologins metoder vara ett uttryck för ett motsvarande ointresse för medeltidens innehåll? Den följande artikeln av Tom Saunders får väl dock sägas vederlägga detta antagande. Med utgångspunkt i undersökningsresultaten från Erkebispegården i Trondheim gör författaren genom att kombinera skriftliga källor och s k land-use-diagram ett

metodiskt intressant försök att nå en medeltida verklighet bortom de stratigrafiska sekvenserna.

Dan Loréns avslutande artikel om arkeologi i det sena 1800-talets skogsarbetarköjor behandlar ett ämne som ligger långt från medeltiden. Dylika arbetsfält kommer nog att bli allt vanligare för medeltidsarkeologerna i framtiden. Detta torde dock knappast innebära någon kris någon kris för ämnet medeltidsarkeologi utan det arkeologiska studiet av den traditionella medeltiden blir istället en i raden av många historiska arkeologier. Kris i arkeologin blir det först när arkeologerna slutar med det som är deras viktigaste uppgift, nämligen att tolka det förgångna.

META-redaktionen i Lund

Den kritiska dialogens nödvändighet

Svensk arkeologi inför det 21 århundradet

Håkan Karlsson

Abstract

In this paper it is argued that the rapid changes of Swedish archaeology that have taken place during the last decades can be discussed under the headings of structural, economical and theoretical changes and problems. It is also stressed that, so far, it seems as if it is only limited parts of the structural problems that have been discussed, while at the same time, discussions directed at some parts of the structural problems as well as of the economical and theoretical problems have been more or less avoided. The aim of this paper is to; 1) discuss the structural, economical and theoretical changes that have taken place in Swedish archaeology during the last decades and to point both at problems and possibilities inherent in them. 2) To discuss the present structural problems from a theoretical horizon by stressing that the structural problems can, at least partly, be solved within the framework of an awareness of the possibilities inherent in the theoretical reasonings of the last decades.

The process of communication is not a mere action, a purposeful activity, a setting-up of signs, through which I transmit my will to others... It is a living process in which a community of life is lived out... human language must be thought of as a special and unique living process in that, in linguistic communication, 'world' is disclosed... Thus the world is the common ground, trodden by none and recognised by all, uniting all who speak with one another (Hans-Georg Gadamer 1975, s 404).

Inledning

Det kan naturligtvis råda delade meningar om den svenska arkeologins tillstånd och dess förmåga att orientera sig i vår föränderliga värld. De som tycker att allt är frid och fröjd, att allt rör sig åt rätt håll, att de problem som kan skönjas kommer att lösas sig själv, och att den svenska arkeologin med tillförsikt kan närma sig nästa årtusende, behöver knappast läsa vidare. Den följande texten kommer nämligen att presentera en bild av en arkeologi i "kris". En arkeologi som har problem och som är i stort behov av att dess olika agenter närmar sig varandra inom ramarna för en kritisk dialog om arkeologins framtid.

Under de sista decennierna har den svenska arkeologin gått igenom snabba och omfattande förändringar som påverkat samtliga arkeologiska verksamhetsfält. Dessa förändringar har berört arkeologins teori och metod, likväl som dess organisation och dess aktiviteter (Kristiansen 1998, s 176ff). Denna process, vars strukturella dimensioner, varit intimt sammanflätad både med arkeologins expansion, och med generella trender, åsikter och förändringar inom det svenska samhället, har skapat både problem och möjligheter. De tydligaste problemen återfinns på det strukturella planet, då de består av en ökad klyfta mellan arkeologins olika verksamhetsfält. En klyfta som delvis är en konsekvens av arkeologins enorma tillväxt under efterkrigstiden och av den ökade specialiseringen i tillväxtens spår. Idag kan den svenska arkeologin sägas bestå av

de till stora delar åtskilda fälten; universitet, museum och kulturmiljövård (ibid.). Det kan invändas att denna situation inte skall betecknas som en "kris", utan istället betraktas som ett framsteg. Visst innehåller den ökade specialiseringen positiva möjligheter, men frågan är dock om vi utnyttjar dessa?

Under 1990-talet tillväxte medvetenheten om att splittringen av arkeologin och ämnets aktiviteter, i separata och från varandra delvis isolerade fält, var att betrakta som ett identitetsproblem både hos ämnet och hos dess utövare. Då och då har det presenterats artiklar och uppsatser vilka med varierande styrka pekat på att arkeologins strukturella situation utgör en "kris", eller åtminstone ett problem (Randsborg 1990, Baudou 1991, Kyhlberg 1991, 1995, Larsson & Rudebeck 1993, Gillberg & Karlsson 1994, Riksantikvarieämbetet 1995, Rudebeck 1996, Kristiansen 1998, Lindblad 1999). Från och med mitten av 1990-talet har den strukturella situationen inom arkeologin även komplicerats av det förhållande att samtliga arkeologiska fält påverkats av den ekonomiska nedgången i den svenska ekonomin.

Oaktat detta förhållande så tycks den svenska arkeologins strukturella problem i första hand betraktas som tillväxtrelaterat. Den påtalade "krisen" ses med andra ord primärt som en konsekvens av arkeologins exceptionella tillväxt (Kristiansen 1998). Det kan hävdas att detta är en förenklad bild av läget då det finns ytterligare

förhållanden som påverkar den aktuella situationen. "Krisen" kan mot bakgrund av dessa sägas vara ännu djupare än vad som hittills framkommit i diskussionerna. Exempelvis påverkas den svenska arkeologin idag starkt av 1990-talets nya samhällsekonomiska förutsättningar. Detta samtidigt som den svenska arkeologin av olika skäl haft svårt att förhålla sig till de samtida teoretiska resonemangen inom ämnet. På ett annat plan har arkeologin också haft svårt att kanalisera det stora publika intresse som finns för ämnet, dess metoder och för förhistorien. Dessa förhållanden har hittills till övervägande del negligerats när det varit tal om den svenska arkeologins "kris" (se dock Welinder 1991, 1995). Detta är otillfredsställande och mot bakgrund av ovanstående är syftet med denna korta artikel därför att:

1 - diskutera de strukturella, ekonomiska och teoretiska förändringar som ägt rum inom den svenska arkeologin under de sista decennierna, och peka på de problem och möjligheter som återfinns immanent i dessa förändringar.

2 - diskutera de samtida strukturella problemen från en teoretisk horisont. Detta genom att peka på att de strukturella problemen, åtminstone delvis, kan lösas inom ramarna för en medvetenhet om de möjligheter som finns inbyggda i de senaste decenniernas teoretiska resonemang.

Den svenska arkeologins strukturella problem

Vilket redan nämnts ovan så består den svenska arkeologins strukturella problem primärt, på ett plan, av klyftan mellan de olika arkeologiska verksamhetsfälten; universitet, museum, och kulturmiljövård. Det finns ytterligare en klyfta som är bredare än de övriga och som ofta brukar negligeras. Detta är glappet mellan de olika arkeologierna och den intresserade allmänheten/publiken. Det blir tillfälle att återkomma till detta förhållande.

Den svenska arkeologin har tillväxt i omfång under hela 1900-talet, men den mest markanta expansionsfasen ägde rum under perioden 1965-1995. Under denna 30-åriga period kan arkeologin i Sverige sägas ha förändrats från hantverk till industri. Från en arkeologi där forskning, kulturmiljövård och utbildning var förhållandevis sammanhållen i små sociala grupper, till en arkeologi där de olika arkeologiska uppdragen och aktiviteterna äger rum som en storskalig industriell verksamhet. Under den aktuella perioden ägde expansionen rum parallellt i samtliga verksamhetsfält, då de ekonomiska resurserna ökade stadigt i dem alla. Antalet studenter och antalet examina ökade på universitetsinstitutionerna, antalet fast anställda och antalet exploateringsuppdrag ökade inom kulturmiljövården och på museerna. I initialfasen förelåg således en situation där samtliga arkeologiska sektorer utvecklades parallellt och i "harmoni" med varan-

dra. Exempelvis innebar 1970-talets läns museireform anställnings- och karriärmöjligheter för stora delar av de arkeologiska studentkullar som utbildades under 1970-talet och det tidiga 1980-talet.

I början av 1980-talet blev diskrepansen mellan de olika arkeologiska sektorerna dock uppenbar. Fler arkeologer utbildades än vad som behövdes på fasta tjänster på museer och universitet, och inom kulturmiljövården. Detta problem doldes dock delvis av det förhållande att det svenska samhällets infrastrukturella satsningar även under 1980- och 1990-talen ledde till ett stort antal exploateringsundersökningar vilka krävde utbildad arkeologisk arbetskraft. Det bör dock noteras att den övervägande delen av de anställningar som blev följden av dessa projekt var av säsongskaraktär.

Utvecklingen ledde således till storskalighet och ökad specialisering, men också till att det bildades en klyfta mellan arkeologins olika delar. Dessa strukturella problem kan dock inte överskugga den generella bilden av en extraordinär och snabb arkeologisk utveckling som tveklöst stärkte arkeologins position i det svenska samhället. Det är dock inte märkligt att den snabba tillväxtens strukturella förändringar skapade friktionsytor mellan arkeologins olika specialområden. Exempelvis har Kristian Kristiansen pekat på att konsekvenserna av tillväxtprocessen ännu inte till fullo har uppfattats inom arkeologins akademiska fält. Kristiansen menar att på det generella planet så korresponderar inte

den arkeologiska utbildning som äger rum på universiteten med det förhållande att flertalet arkeologer arbetar inom arkeologins kulturmiljövård (Kristiansen 1998, s 177). Utbildningens innehåll överensstämmer således enligt Kristiansen inte längre med arkeologins nya strukturer och funktioner. Detta argument kan dock spegelvändas och det kan hävdas att arkeologins nya strukturer och funktioner inte överensstämmer med den arkeologiska utbildningen och de teoretiska diskussioner som äger rum vid universiteten. Vi kommer att återkomma till detta argument senare.

Den exceptionella utvecklingen under den aktuella perioden har också lett till ett ökande publikt intresse för arkeologin och ämnets arbetssätt, likväl som för frågor relaterade till förhistorien. Det är dock frapperande att konstatera att den svenska arkeologin till stora delar misslyckats med att kanalisera detta intresse. Det publika intresset kan utan tvekan betraktas som ett till stora delar negligerat fjärde arkeologiskt fält vid sidan av de övriga tre fälten.

Naturligtvis skall den ökade specialiseringen inte betraktas enbart som ett problem, men på det strukturella planet har den under expansionsperioden 1965-1995 lett till att avståndet mellan universitet, museum och kulturmiljövård kommit att öka. Detta samtidigt som den bidragit till att klyftan mellan den "professionella" arkeologin och det publika intresset har ökat.

Den svenska arkeologins ekonomiska problem

Som framgått av beskrivningen av den svenska arkeologins utveckling under perioden 1965-1995 så är arkeologin intimt sammanflätad med den generella ekonomiska utveckling som Sveriges nationalekonomi genomgick under perioden. Från och med 1980-talets slut så har den svenska nationalekonomin dock hamnat i betydande svårigheter. Ett sätt att försöka lösa dessa ekonomiska problem har på ett generellt plan varit att låta politiken driva i en nyliberal riktning. Denna riktning har märkligt nog kommit att praktiserats oavsett om regeringen varit borgerlig eller socialdemokratisk. Bland de nyliberala argumenten märks bl. a. tankegångarna att; den fria konkurrensen måste uppmuntras, alla statliga monopol måste undanröjas, alla statliga företag måste säljas ut. Då både kulturmiljövården, universitetsarkeologin, och i flertalet fall museerna, är intimt sammankopplade med staten, och befinner sig i en monopol-situation, så har samtliga arkeologiska fält kommit att påverkas av de nya ekonomiska och politiska förutsättningarna.

Vad gäller kulturmiljövårdssektorn så har Riksantikvarieämbetet under 1990-talet reorganiserats och bantats. Detta samtidigt som Riksantikvarieämbetets UV-kontor och länsstyrelsernas kulturmiljövårdsenheter har tagit hänsyn till nya lagar rörande anbuds- och upphandlingsförfaranden. Den arkeologiska "marknaden" har i enlighet med de politiska önskemålen

till viss del avmonopoliserats och den fria konkurrensen har getts ökat tillträde (Kyhlberg 1991, 1995, SOU 1992:137, Petersson 1994). Det finns också en utveckling där de arkeologiska uppdragsgivarna i en ökad utsträckning kontrollerar, och ställer krav, på att de arkeologiska undersökningarnas kostnader skall minimeras etc.

Vad gäller arkeologins akademiska sektor så har denna under 1990-talet bevitnat utbildningspolitiska beslut som kan betecknas som katastrofala. Detta gäller inte minst beslutet om förutsättningarna för tillträde till universitetets forskarutbildningar, där den ansökande måste kunna visa upp att han/hon kan finansiera sina studier i fyra år (notera att studiemedel inte accepteras som finansieringsform) (Riksdagsbeslut 1997/98:46). Ett beslut som på sikt kommer att missgynna de humanistiska ämnena, och därmed också de arkeologiska utbildningarna (Karlsson 1998a-f). Inom det politiska etablissemanget finns en stor tilltro till att de tekniska och naturvetenskapliga sektorerna skall frälsa landet från den nationalekonomiska kräftgången. Detta samtidigt som de samhällsvetenskapliga och humanistiska disciplinerna tycks betraktas som mer eller mindre överflödiga, och som sådana får de skjutas till resurserna till satsningarna på teknik och naturvetenskap. Detta innebär att den förda utbildningspolitiken, och de betänkanden som nu föreligger, t ex Forskning 2000, kraftfullt kommer att minska de statliga ekonomiska resurserna till den arkeologiska

utbildningen och till den arkeologiska forskning som bedrivs vid universiteterna (SOU 1998:128, Karlsson 1999a-b). Exempelvis tycks det inte längre finnas pengar till arkeologiska forskarassistenttjänster vid vissa av de arkeologiska universitetsinstitutionerna. För arkeologins akademiska sfär innebär ovanstående situation även att en större del av den akademiska forskning som bedrivs i projektform tenderar att bli beroende av externa fondmedel. Detta i sin tur riskerar i förlängningen att leda till en situation där det blir omöjligt att bedriva viktig arkeologisk forskning (läs teoretiskt orienterad) vars frågeställningar inte befinner sig inom arkeologins huvudfåra. Den arkeologiska forskningens dynamik och pluralism riskerar att gå förlorad. Som vi kommer att se nedan så är denna trend extra problematisk inom arkeologin mot bakgrund av den teoretiska utveckling, och intresseförskjutning, som ägt rum inom ämnet under de sista decennierna.

Det verkar som om museerna har klarat sig bäst i det nya ekonomisk-politiska klimatet, men detta är delvis en illusion. Stora delar av personalen på samtliga museer består av personer som är anställda inom ramarna för arbetsmarknadspolitiska åtgärder såsom t ex ALU. Om detta inte varit fallet hade museerna haft betydligt mindre arbetskraft till sitt förfogande.

Det kan invändas att talet om (ekonomisk) "kris" är betydligt överdrivet då den svenska arkeologin för närvarande har större ekonomiska resurser än någonsin till sitt förfogande och att

det inte spelar någon roll om pengarna kommer direkt från staten eller ifrån statligt kontrollerade fonder. Detta samtidigt som antalet studenter i den arkeologiska grundutbildningen är högre än någonsin. Detta är riktigt men samtidigt accentuerar dessa förhållanden ett antal problem av både strukturell och teoretisk art. Vart skall de cirka 1200 studenter som för närvarande befinner sig i den arkeologiska grundutbildningen ta vägen efter avslutad utbildning, och hur ser tillströmningen till de arkeologiska grundutbildningarna ut om ett par år, då den statliga (humanistfientliga) utbildningspolitiken fått fullt genomslag? Vidare kan sägas att det finns en viss skillnad mellan direkta statliga pengar och fondpengar. De sistnämnda riskerar, som nämnts ovan, att leda till en kraftfullare styrning av den arkeologiska forskningen, samtidigt som de arkeologiska institutionernas verksamhet i ökande grad blir beroende av lyckade forskningsansökningar. Är det pengarna eller den arkeologiska forskningen som blir central?

Sammantaget innebär de nya (ekonomiska) förutsättningar som föreligger från och med 1995 att det skapats en situation där klyftan mellan arkeologins olika fält: universitet, museum och kulturmiljövård, riskerar att cementeras. Utvecklingen sedan 1995 karakteriseras således av en situation där samtliga arkeologiska sektorer tenderar att sluta tillväxa och där vi befinner oss i början av en nedgångsperiod. På ett generellt plan innebär detta att klyftan mellan de olika fälten skapa-

des genom tillväxt men att det riskerar att upprätthålls genom nedgång.

De strukturella och ekonomiska möjligheterna inför 2000-talet

Naturligtvis finns det även strukturella och ekonomiska möjligheter i den delvis defaitistiska bild som skisserats ovan. Dessa möjligheter är primärt en konsekvens av arkeologins ökade specialisering, men om dessa möjligheter skall bli synliga och praktiskt tillämpade så krävs att klyftan mellan arkeologins olika fält överbryggas. Ett steg i denna riktning har bl. a. tagits genom Riksantikvarieämbetets försorg inom ramarna för utplaceringen av forskningskoordinatorer på olika institutioner runt om i landet. Koordinatorer vars uppgift bl. a. är att koordinera och sammanföra arkeologins olika fält i de regioner där de verkar. Detta försök har till stora delar fallit mycket väl ut. Exempelvis har det regionala samarbetet mellan de olika arkeologiska sektorerna i Västsverige utvecklats i en mycket positiv riktning.

De olika arkeologiska fälten; universitet, museum, kulturmiljövård (UV)/länsstyrelse har t ex samlats runt gemensamma projekt, gemensamma (teoretiska) vidareutbildningskurser, en gemensam tidskrift (in Situ). Som en följd av det förhållande att ett antal stora projekt erhållit externa ekonomiska fondresurser så har dessa projekt också indirekt kunnat kopplas till det regionala samarbetet. Detta bl. a.

på så sätt att projektdeltagarna hämtats från arkeologins olika fält exempelvis har personer anställda inom kulturmiljövården (UV), och på regionens museer kunnat erbjudas tillfälliga anställningar som biträdande forskare inom projekten. På dessa tjänster får de möjlighet att arbeta fram sin avhandling, vilken i vissa fall baseras på kunskap och material som är en konsekvens av anställningar och arbete inom kulturmiljövård och på museer.

Oaktat denna positiva regionala utveckling som utan tvekan utgör en del av lösningen på det strukturella problemet så finns det två punkter som måste framhållas; 1) Frågeställningarna hos de projekt som länkats till det nämnda regionala samarbetet, och som således utgör bryggor mellan arkeologins olika fält, kan sägas befinna sig i arkeologins huvudfåra. 2) Hittills har inget projekt som är baserat i de senaste arkeologiteoretiska resonemangen kommit att länkas in i denna kontext. Den sistnämnda punkten, är av skäl som skall framhållas nedan, oroväckande.

Arkeologins teoretiska problem

Det har redan påtalats att vid en diskussion av arkeologins "kris" så är det inte bara de strukturella och ekonomiska förhållandena som är avgörande. Även det förhållande att den svenska arkeologin av olika skäl haft svårt att förhålla sig till de samtida teoretiska resonemangen inom ämnet, och att arkeologin haft svårt att

kanalisera det stora publika intresse som finns för ämnet, dess metoder och för förhistorien, måste beaktas.

Under de sista decennierna har en medvetenhet vuxit fram inom delar av den svenska arkeologin vad gäller det förhållande att arkeologin och våra tolkningar av förhistorien är intimt sammanflätade med den samtida socio-ekonomiska kontexten. Med andra ord så har medvetenheten ökat rörande dialektiken mellan samhället och den arkeologiska disciplinen, dess tolkningar och dess aktiviteter (Jensen 1988, Varenius 1995, Jensen & Karlsson 1998, Herschend 1999 m fl). Denna medvetenhet är en produkt både av de processuella, marxistiska och postprocessuella teoretiska strömningar som kommit att påverka arkeologin.

Vad gäller de senaste 15 årens postprocessuella arkeologi så kan konstateras att denna egentligen inte låter sig inordnas under en gemensam rubrik då den rymmer ett mycket brett spektrum av utgångspunkter och orienteringar. Inom (den kritiskt orienterade) postprocessualismen återfinns dock ett antal epistemologiska och ontologiska argument, med tillhörande frågekomplex, som är, mer eller mindre, gemensamma. Detta gäller bl. a. argumentet att det inte finns någon absolut förhistorisk originalmening då den mening som tillskrivs förhistorien och dess lämningar delvis är beroende av den samtida betraktaren, den arkeologiska forskningen aldrig kan vara helt värdetfria och objektiv, vi i (själv)kritisk anda

måste bestämma oss för vilken roll vi anser att arkeologin och dess tolkningar av förhistorien skall spela i det samtida samhället, kunskapen inte tillväxer kumulativt då den delvis är kontextberoende, det föreligger en intim dialektik mellan tolkare och tolkat, vi måste bryta ner dikotomierna mellan subjekt-objekt, samtidsdåtid, teori-metod, amatör-expert, vetenskap-samhällskontext etc. (Shanks & Tilley 1987a, 1987b m fl, för en introduktion till de postprocessuella argumenten, se även Olsen 1997, och Jensen & Karlsson 1998). Även om denna argumentation primärt ägt rum, och etableras, inom den anglo-amerikanska arkeologin, och där företrädesvis på universitetsinstitutionerna, så har den också kommit att få fäste i Sverige (ibid.). Idag förefinns således ovanstående postprocessuella argument, och frågeställningar relaterade till dessa, åtminstone delvis som en integrerad del av diskussionerna, och utbildningen, på de svenska arkeologiska universitetsinstitutionerna. Utbredningen av dessa resonemang har dock, än så länge, begränsats till den akademiska arkeologin, då de inom kulturmiljövården och på museerna till stora delar lyser med sin frånvaro. Det blir tillfälle att återkomma till detta förhållande, men det kan konstateras att den postprocessuella argumentationen, och det faktum att den primärt återfinns på universiteten, ytterligare kommit att förstärka klyftan mellan arkeologins akademiska fält och de övriga arkeologiska fälten. Exempelvis kan hävdas att den arkeologiska utbildningssektorn ägnar sig

åt teoretiska och filosofiska abstraktioner vilka inte har någon relevans för den arkeologi som bedrivs inom ramarna för kulturmiljövård och museer. Studenterna måste istället erhålla en större kunskap om det arkeologiska källmaterialet etc.

Det kan hävdas att situationen inte är så enkel, och att ovanstående argument kan spegelvändas. Kanske är det kulturmiljövårderna och museerna som inte befinner sig i samklang med den teoretiska utvecklingen? På den internationella nivån så har den teoretiska diskussionen inom arkeologin till stora delar förändrats under de senaste 15 åren. De postprocessuella tankegångarna är idag väletablerade inom åtminstone den anglo-amerikanska arkeologin. På det svenska planet så är den yngre, i många fall icke-etablerade, arkeologiska generationen påverkad, och definitivt inte främmande för, den postprocessuella argumentationen.

Vid en genomgång av de arkeologiska licentiat- och doktorsavhandlingar som producerats vid de svenska universitetsinstitutionerna under 1990-talet så finner man ett ökat intresse för de postprocessuella frågeställningarna (se t ex Burström 1991, Hjäringdahl 1991, Magnusson-Staff 1994, 1996, Olausson 1995, Gustafsson 1996, Johansson 1997, Hegardt 1997, Karlsson 1997, 1998, Arwill-Nordbladh 1998, Cassel 1998, Gillberg 1999, Jensen 1999 m fl). Intresset visar sig även i pågående avhandlingsarbeten, i ett stort antal C och C/D uppsatser, och i en ökande

mängd antologier och artiklar. Ovanstående bild understryker det förhållande att den postprocessuella argumentationen är på god väg att bli etablerad inom den svenska arkeologin. Det är just detta förhållande som utgör arkeologins teoretiska problem.

Som vi sett ovan så har hävdats att universitetsarkeologin inte står i samklang med den arkeologi som bedrivs inom kulturmiljövårderna och på museerna. Denna diskrepans tycks åtminstone till viss del bero på det förhållande att den postprocessuella retoriken utgör en del av den arkeologiska utbildningen. En retorik som delvis förordar arkeologiska identiteter som inte står i samklang med kulturmiljövårdens och museernas nuvarande identiteter. Ett annat viktigt förhållande är att man från universitetsarkeologins sida inte enbart vill fungera som en utbildningsanstalt för fältarkeologer. Det finns således olika inställning till, och förväntningar på den arkeologiska utbildningens inriktning och funktion (Rudebeck 1996).

Situationen problematiseras ytterligare av det förhållande att det finns en teoretisk och intressemessig klyfta mellan de postprocessuellt influerade arkeologer som håller på att etablera sig (nyutexaminerade doktorer etc), och de arkeologer som uppbär ledande ställningar t ex inom olika stiftelser och fonder. De sistnämnda förstår i vissa fall inte vitsen med de meta-arkeologiska frågeställningar de tidigare vill bearbeta och analysera.

Kanske betraktas dessa frågeställningar i vissa fall dessutom inte ens som arkeologiska till sin karaktär. Det tycks således föreligga en situation där det inte finns något (forsknings)utrymme för de icke-etablerade postprocessuellt inriktade arkeologerna, och för de postprocessuella frågeställningar de vill arbeta med. Detta blir extra kännbart för nyutexaminerade doktorer som omfattas av det postprocessuella intresset. Den strukturella "krisen" har minskat antalet forskarassistent-tjänster, och den teoretiska "krisen" innebär att det är svårt att få forskningsmedel och stipendier mot bakgrund av postprocessuellt orienterade projektförslag.

Det finns även andra dimensioner i den teoretiska "krisen", direkt länkade till den strukturella "kris" som beskrivits ovan, som ytterligare problematiserar situationen. Exempelvis så har det förhållande att ekonomin på universitetsinstitutionerna tenderar att bli mer och mer baserad på, och beroende av, externa forskningsmedel (samtidigt som statens bidrag minskas) lett till en situation där det föreligger en risk för att fonderna primärt understödjer projekt som befinner sig i arkeologins huvudfåra. Det behöver knappast betonas att de postprocessuella aktiviteter som den yngre generationen eftersträvar, och behöver, inte befinner sig i arkeologins huvudfåra.

Det kan invändas att den teoretiska "krisen" bara är en retorisk finess, eller varför inte konstruktion, ämnad att stärka den teoretiska inriktning som

författaren förfäktar. Naturligtvis innehåller allt författande ett retoriskt drag, men i det aktuella fallet är detta inte enbart ämnat att stärka den postprocessuella orienteringen utan retoriken syftar även till att bidra till den dialog och den diskussion runt den svenska arkeologins framtid som tycks vara nödvändig. I all korthet kan sägas att den cementerade diskursordning som är kärnan i den teoretiska "krisen" bl. a. innebär att det inte föreligger några fora för det nya postprocessuellt orienterade intresset inom den svenska arkeologin. Detta samtidigt som det tycks vara ytterst problematiskt att skapa dessa fora och aktiviteter som ligger i linje med den postprocessuella argumentationen. Motsättningen mellan det postprocessuella intresset och dess lösningar, och den samtida arkeologin tenderar därför att stärkas. Detta är en ytterst olycklig situation då detta även får återverkningar på den strukturella "krisen", och kanske även på de positiva överbrygningsförsök av denna som nu formerats.

Sammanfattningsvis kan sägas att den svenska arkeologin har således att brottas med ett strukturellt problem vilket hänger intimt samman med ett teoretiskt problem. Men kanske är lösningen på dessa problem inte är så långt borta. En lösning som dessutom inbegriper en överbrygning av den klyfta som föreligger mellan det publika intresset och den professionella arkeologins olika fält.

De teoretiska möjligheterna inför 2000-talet

Mot bakgrund av ovanstående beskrivning av de teoretiska problemen så kan konstateras att det även finns teoretiska möjligheter. Dessa grundar sig primärt i den (själv)kritik som kan följa från de postprocessuella resonemangen. Inom dessa ramar finns möjligheten att sitta ner och skapa forum för överväganden rörande arkeologins framtida identiteter. Vi återkommer till detta förhållande avslutningsvis.

Det har redan påtalats att den postprocessuella argumentation har haft svårt att få fäste utanför universitetens föreläsningssalar. En av orsakerna till detta förhållande är den teoretiska fixeringen inom flertalet av de postprocessuella perspektiven. Denna fixering har t ex lett till en situation där man kommit att negligera diskussionerna av den arkeologiska metodologin. Då de flesta postprocessuella anslagen förfäktar en inställning där förhistoriens originalmening anses vara omöjlig att komma åt så har man också varit kritisk mot de metoder som strävar efter att rekonstruera förhistorien (se t ex Shanks & Tilley 1987a, 1987b). Naturligtvis är de arkeologiska metoderna beroende, och delvis en reflexion, av de epistemologiska och ontologiska utgångspunkter som föreligger både i samhällskontexten och inom arkeologin. Från en postprocessuell ståndpunkt behöver detta dock inte nödvändigtvis innebära att det är tillräckligt att påtala detta förhållande, och

att gång på gång hävda att processualismen är metodfixerad. Även om självreflektionen är en nödvändig ingrediens i den postprocessuella argumentationen så är det inte tillräckligt att betrakta metodologi som synonymt med textanalys, självreflektion och kritik. Ett förhållande som ofta är fallet. Det är dock inte nödvändigt att begränsa postprocessualismen på detta sätt då dess epistemologi och ontologi rymmer stora, och än så länge outforskade, möjligheter för utvecklandet av nya reflexiva, pluralistiska och ”öppna” metodologiska anslag. Anslag som är bättre anpassade till de postprocessuella argumenten än vad som är fallet med den samtida arkeologiska metodologin. Detta gäller inte minst fältmetoderna. Detta innebär i korthet att den post-processuella teorin, om det inte föreligger någon dikotomi mellan teori och metod, också måste orienteras i praktisk riktning. Abstrakta argument måste omsättas i praktiken och en metodologi som inte arbetar inom ramarna för dikotomierna; dåtid-samtid, metod-teori, tolkat-tolkare, objekt-subjekt, expert-amatör, vetenskap-samhälle måste utvecklas (Hodder 1999, Karlsson: kommande). Detta är önskvärt av två skäl:

- 1) ifall post-processualismen skall kunna nå bortom föreläsningssalarna.
- 2) ifall den potential som finns i de post-processuella argumenten skall kunna frigöras.

Denna metodologiska vändning är precis vad postprocessualismen på det internationella planet genomgår sedan början av 1990-talet. Exempel på

detta förhållande utgörs av Ian Hodders diskussioner av en hermeneutisk grävningsmetodik (Hodder 1991, 1992), och Christopher Tilley's argument för en fenomenologiskt ståndpunkt vid förståelsen av det samtida/dåtida landskapet (Tilley 1994), och hans argument för en mer "öppen" utgrävningspolicy (Tilley 1989). Aktuella exponenter för denna metodologiska vändning utgörs av Ian Hodders argument rörande en reflexiv och strömmande metodologi vid den pågående utgrävningen vid Çatalhöyük (Hamilton 1996, Hodder 1997, 1998, 1999, Thomas 1996), och Barbara Benders, Sue Hamiltons och Christopher Tilley's "fenomenologiskt" orienterade utgrävning vid Bodmin Moor (Bender, Hamilton & Tilley 1997). Dessa metodologiska anslag är samtliga riktade mot den arkeologiska utgrävningssituationen, men det finns även andra metodologiska anslag vilka t ex berör förmedling och tillgänglighet av de arkeologiska resultaten etc. (se t ex Holtorf 1998).

De postprocessuella metodologiska resonemangen är i det aktuella sammanhanget intressanta av flera skäl. Exempelvis öppnar de möjligheter för den svenska arkeologin att överbrygga klyftan mellan de arkeologiska fälten och den intresserade publiken. Hembygd-föreningar och övriga intresserade grupper kan inom ramarna för en nyordnad arkeologisk verksamhet tillåtas bidra med sin kunskap i den arkeologiska kunskapsprocessen på ett sätt som inte är fallet idag. Med detta inte sagt att det inte förekommer närmanden mellan "profession-

nella" arkeologer och t ex hembygd-föreningar på enskilda grävningar. På ett övergripande plan är detta dock inte fallet då detta närmande inte tycks ingå i det "arkeologiska uppdraget". Resonemanget om en nyordnad arkeologisk verksamhet innebär naturligtvis inte att en sådan nyordning måste omfatta en postprocessuell tankestruktur. Inom ramarna för en sådan nyordning torde det dock även finnas plats för de postprocessuella resonemang som etablerats inom den svenska arkeologin, och möjligheter att sammanlänka dessa resonemang med kulturmiljövårdens och museernas verksamheter.

Sammantaget kan konstateras att det förhållande att post-processualismen (slutligen) kommit att intressera sig för arkeologins metodologiska dimensioner, och för nedbrytandet av dikotomier även på det praktiska planet, öppnar mycket intressanta framtidsutsikter. Om dessa utsikter skall kunna realiseras i någon form så krävs dock att delar av den postprocessuella argumentationen tas på allvar.

Arkeologins möjligheter inför 2000-talet

Ovanstående beskrivning av den svenska arkeologin kan verka inte bara mörk, utan rent defaistisk till sin karaktär. Är det verkligen så illa? Det är dock viktigt att betona att den svenska arkeologins framtid är långt ifrån mörk, men det som krävs för att bilden skall bli ljusare är (själv)kritik,

dialog och diskussion. Det kan således hävdas att den svenska arkeologin är i stort behov av en (själv)kritisk framtidsorienterad diskussion. Detta då samtliga delar av arkeologin för närvarande är utsatta, och attackerade, som en konsekvens av den generella ekonomiska utvecklingen i det svenska samhället. Vi bör inte sitta passiva och vänta på dessa attacker och framstötter, då de med all sannolikhet bara har börjat. Exempelvis har den akademiska sfären ännu inte känt av det sviktande studentunderlag som lär bli en konsekvens av den nuvarande utbildningspolitiken. Man har heller inte i någon större omfattning upplevt de personalneddragningar (alternativt, ej återbesättande av de tjänster som blir lediga i samband med pensionsavgångar) som blir en följd av det sviktande studentunderlaget.

De olika arkeologiska intresseinriktningarna och de olika arkeologiska fälten har ingenting att vinna på att försöka överleva ensamma under de nya ekonomisk-strukturella förhållanden som drabbat arkeologin. Låt oss istället acceptera att det inte finns en arkeologi, utan många arkeologier, men att vår gemensamma arkeologiska framtid delvis är avhängig hur väl vi lyckas få dessa arkeologier att agera tillsammans. Kanske är den svenska arkeologins framtid även beroende av hur väl vi lyckas integrera det publika intresset inom det arkeologiska ramverket. Under den rådande nyliberala ekonomiska trenden är ingenting längre "heligt". Vare sig en värdig äldreomsorg, barnens skolgång eller arkeologin.

Fortfarande utgör fornminneslagen det logiska centret för stora delar av den svenska arkeologin, och denna lag har än så länge lämnats orörd av det politiska etablissemanget, men för hur länge? En analys av de årliga nationella budgetkostnaderna för de arkeologiska aktiviteter som är en direkt konsekvens av fornminneslagen kan snabbt ändra de arkeologiska förutsättningarna. I en kontext där det politiska etablissemanget knappt anser sig ha råd med pennor till barnen i grundskolan så kan vi inte vara säkra på att fornminneslagen lämnas orörd. Argumentet att arkeologin är intimt relaterad till den socio-politiska kontexten kan inte illustreras klarare än av den samtida situationen. Man behöver knappast vara postprocessuellt inriktad för att förstå att vi, och den svenska arkeologin, befinner sig i en socio-ekonomisk malström som mycket snabbt kan förändra arkeologins framtid. Alternativet till passivitet, och till en hukande väntan på nästa framstöt, är naturligtvis aktivitet. Vi måste (återigen) ta kommandot över arkeologin och argumentera för dess existens, och då inte bara som en verksamhet som uppfyller lagens bokstav. Detta innebär att en rad frågor måste ställas som kanske är ovana för många av oss: Varför arkeologi, till vilka syften och med vilka mål? Som en ödets ironi har dessa frågor varit en given del av den postprocessuella agendan sedan början av 1980-talet. Kanske har tiden kommit för att ta denna agenda, eller åtminstone några av dess kritiska dimensioner, på allvar. Om de postprocessuella argumenten tas på allvar så menar jag att de kan utgöra

en kreativ väg för lösningen både av de ekonomisk-strukturella, likväl som de teoretiska problemen inom den samtida svenska arkeologin.

De (själv)kritiska frågorna rörande varför vi bedriver arkeologi etc. är en bra utgångspunkt, men nästa steg måste bestå i skapandet av olika fora (tidskrifts-, projekt-, likväl som andra mötesfora) där dessa frågor kan diskuteras på ett seriöst sätt. Och där diskussionsdeltagarna består av arkeologer från samtliga fält inom den svenska arkeologin. Frågan om hur den svenska arkeologin skall gestalta sig på 2000-talet är till stora delar en öppen fråga, och det finns vare sig givna svar eller några universal-lösningar. Det torde dock vara helt klart att besvarandet av denna, och andra relaterade frågor, likväl som lösningen på problemen underlättas av diskussion och kritisk dialog.

De aktiviteter som äger rum inom ramarna för t ex det Västsvenska samarbetet är en god utgångspunkt. Detta samarbete är dock regionalt begränsat, samtidigt som det delvis saknar

den (själv)kritiska och teoretiska dimension som postprocessualismen kan bidra med. Det västsvenska samarbetet kan dock utgöra en av inspirationsskällorna till ett nationellt baserat arkeologiskt samarbets- och dialogforum. Utkomsten av de viktiga diskussioner och slutsatser som kan komma ur ett sådant forum kan bl. a. vara formulandet av en ny identitet för den svenska arkeologin. En identitet som bl. a. bygger på den nödvändiga kritiska dialogen. Kanske är det avsaknaden av kritisk dialog som är den samtida svenska arkeologins centrala huvudproblem.

Håkan Karlsson är för närvarande vik. lektor vid Arkeologiska institutionen i Lund.

Denna artikel är en omarbetad version av ett föredrag som presenterades vid det arkeologiska doktorandseminariet i Lund den 15 april 1999. Jag tackar deltagarna varmt för deras kritiska kommentarer och för den dialog som öppnades vid detta tillfälle.

Litteratur

- Arwill-Nordbladh, E. *Genuskonstruktioner i nordisk vikingatid. Förr och nu*. GOTARC Series B, Gothenburg Archaeological Theses 9. 1998.
- Baudou, E. Hur den arkeologiska forskningen styrs i Sverige. I Larsson, L. & Rydberg, E. (red) *Arkeologi och makt*. Department of Archaeology. University of Lund, Report Series No. 40. 1991.
- Bender, B., Hamilton, S. & Tilley, C. Leskernick: stone worlds; alternative narratives; nested landscapes. *Proceedings of the Prehistoric Society* 63. 1997.
- Burström, M. *Arkeologisk samhällsavgrensning. En studie av vikingatida samhällsterritorier i Smålands inland*. Stockholm Studies in Archaeology 9. 1991.
- Cassel, K. *Från grav till gård: Romersk järnålder på Gotland*. Stockholm Studies in Archaeology 16. 1998.
- Gadamer, H-G. *Truth and Method*. 1975.
- Gillberg, Å. *Arkeologiska självbilder. En arkeologihistorisk studie av levnadsteckning och biografi i svensk arkeologi under 1900-talet*. GOTARC, Serie C, Arkeologiska skrifter No 25. 1999.
- Gillberg, Å. & Karlsson, H. Arkeologisk identitet inför 2000-talet: Konservativ eller kritisk verksamhet? I Goldhahn, J. (red) *Kontaktstencil XXXVII*. 1994.
- Gustafsson, A. *Arkeologins egna historier. Reflexioner kring arkeologihistoria, dess historiografi och användningar*. GOTARC, Serie C, Arkeologiska skrifter No 12. 1996.
- Hamilton, C. *Faultlines: the construction of archaeological knowledge at Çatalhöyük in 1996*. Paper presented at Theoretical Archaeology Group Conference, Liverpool (see <http://catal.cam.arch.ac.uk/catal/catal.html>). 1996.
- Hegardt, J. *Relativ betydelse. Individualitet och totalitet i arkeologisk kulturteori*. Occasional Papers in Archaeology 12. 1997.
- Herschend *I förhållande till arkeologi*. Occasional Papers in Archaeology 18. 1999.
- Hjørungdal, T. *Det skjulte kjønn. Patriarkal tradisjon og feministisk visjon i arkeologien belyst med fokus på en jernalderkontekst*. *Acta Archaeologica Lundensia* 8:19. 1991.
- Hodder, I. Interpretative archaeology and its role. *American Antiquity* 56. 1991.
- Hodder, I. The Haddenham causewayed enclosure - a hermeneutic circle. I Hodder, I. (ed.) *Theory and Practice in Archaeology*. 1992.
- Hodder, I. Always momentary, fluid and flexible: towards a self-reflexive excavation methodology. *Antiquity* 71. 1997.
- Hodder, I. The past as passion and play. Çatalhöyük as a site of conflict in the construction of multiple pasts. I Meskell, L. (ed.) *Archaeology Under Fire*. 1998.
- Hodder, I. *The Archaeological Process. An Introduction*. 1999.
- Holtorf, C. *Monumental Past. Interpreting the Meanings of Ancient Monuments in Later Prehistoric Mecklenburg-Vorpommern (Germany)*. Department of Archaeology, University of Wales, Lampeter. 1998.
- Jensen, R. Anteckningar om postprocessuell arkeologi. I Hyenstrand Å. (red) *Samhällsteori och källmaterial - aktuell arkeologi II*. Stockholm Archaeological Reports 21. 1988.
- Jensen, O. W. *Historiska forntider. En arkeologihistorisk studie över 1000-1600-talets idéer om forntid och förnsaker*. GOTARC Serie C, Arkeologiska skrifter No 29. 1999.
- Jensen, O. W. & Karlsson, H. *Aktuell samhällsteori och arkeologi. Introduktion till processuellt och*

- postprocessuellt tänkande*. GOTARC Serie C, Arkeologiska skrifter 20. 1998a.
- Jensen, O. W. & Karlsson, H. Förord: Bortom Horisonterna. I Jensen, O. W. & Karlsson, H. (red) *Arkeologiska horisonter*. 1998b.
 - Johansson, B. *Ormalur: aspekter av tillvaro och landskap*. Stockholm Studies in Archaeology 14. 1997.
 - Karlsson, H. *Being and Post-processual Archaeological Thinking. Reflections upon Post-processual Archaeologies and Anthropocentrism*. GOTARC Serie C, Arkeologiska Skrifter 15. Göteborg. 1997.
 - Karlsson, H. Det är fejt att inte försvara humanisterna. *Göteborgs-Posten*, 22 Januari. sid. 4. 1998a.
 - Karlsson, H. Bättre dö upprätt än leva på knä. *Göteborgske Spionen* 1/98. sid. 27. 1998b.
 - Karlsson, H. Den humanistiska forskningen hotas. *Universitetsläraren* 3/98. sid. 7. 1998c.
 - Karlsson, H. Humaniora på undantag. *Akademiker* 1/1998. sid. 48-49. 1998d.
 - Karlsson, H. Skall vi föras tysta till slaktbänken? En uppmaning till Sveriges arkeologer mot bakgrund av Riksdagens beslut, 1997/98:46. *Arkeologen* 1/98. sid. 13-20. 1998e.
 - Karlsson, H. Humaniora på undantag. *Göteborgs-Posten*, 11 Augusti. sid. 4. 1998f.
 - Karlsson, H. *Re-Thinking Archaeology*. GOTARC Series B, Gothenburg Archaeological Theses. No 8. Göteborg. 1998g.
 - Karlsson, H. Stöd humanistisk forskning. *Göteborgs-Posten*, 5 Januari. sid. 4. 1999a.
 - Karlsson, H. Forskning 2000. Nådstöten för humaniora. *Arkeologen* 1/99. sid. 32-34. 1999b.
 - Karlsson, H. (kommande). *Från levande kultur till arkeologiskt material. Introduktion till arkeologins "dikotoma" och "icke-dikotoma" metoder*.
 - Kristiansen, K. Gamla gränser och nya frontlinjer. I Jensen, O. W. & Karlsson, H. (red) *Arkeologiska horisonter*. Symposium, Stockholm/Stehag. sid. 176-199. 1998.
 - Kyhlgberg, O. Arkeologisk uppdragsverksamhet. Perspektiv på 90-talet. *Kulturmiljövård* 2. sid. 11-14. 1991.
 - Kyhlgberg, O. Arkeologisk kunskapsdualism, kulturmiljövård-universitetsforskning. I Riksantikvarieämbetet 1995: *Strategier för arkeologisk kunskapsuppbyggnad*. 1995.
 - Larsson, S. & Rudebeck, E. Arkeologin och makten över meningen. *META* 93:1.
 - Lindblad, D. *Arkeologins trötta ansikte. En kritisk diskussion om arkeologins behov av utveckling genom förändring*. C-uppsats. Institutionen för arkeologi, Göteborgs Universitet. 1999.
 - Magnusson-Staaf, B. *An essay on the theory of history in Swedish archaeology*. Report series No. 50. Arkeologiska institutionen, Lunds Universitet. 1994.
 - Magnusson-Staaf, B. *An Essay on Copper Flat Axes*. Acta Archaeologica Lundensia Series prima in 4. 1996.
 - Olausson, M. *Det inneslutna rummet: om kultiska hägnader, fornborgar och befästa gårdar i Uppland från 1300 f Kr till Kristi födelse*. RAÄ, Studier från UV-Stockholm, Arkeologiska undersökningar 9. 1995.
 - Olsen, B. *Fra ting til tekst. Teoretiske perspektiv i arkeologisk forskning*. 1997.
 - Petersson, H. Anbudskonkurrens och arkeologisk exploatering: HUR-utredningens eventuella följder och biverkningar. I Goldhahn, J. (red) *Kontaktstencil XXXVII*. 1994.
 - Randsborg, K. *Archaeology in the twentieth century: A Scandinavian view*. Acta Archaeologica. Vol. 60, 1989. 1990.
 - Riksdagsbeslut 1997/98:46*
 - Rudebeck, E. Expectations on Swedish rescue archaeology: Fertile circles, the courage not to know, and texts with meaning. *Current Swedish Archaeology* 4. 1996.
 - Shanks, M. & Tilley, C. *Re-Constructing Archaeology: Theory and Practice*. 1987a.
 - Shanks, M. & Tilley, C. *Social Theory and Archaeology*. 1987b.

SOU 1992:137. *Arkeologi och exploatering*. Riksdagstryck.

SOU 1998:128. *Forskningspolitik*. Riksdagstryck.

Thomas, S. *On the use of hypertext in archaeological site interpretation*. Paper presented at Theoretical Archaeology Group Conference, Liverpool, December 1996. 1996.

Tilley, C. Archaeology as theatre. *Antiquity* 63. 1989.

Tilley, C. *A Phenomenology of Landscape: Places, Paths and Monuments*. 1994.

Varenius, B. Post-processual Archaeology in Sweden 1986-1990. *Current Swedish Archaeology*. Vol. 3. 1995.

Welinder, S. Från den akademiska glasverandan. *Kulturmiljövård* 2. 1991.

Welinder, S. Swedish society, Swedish archaeology, and the Public Debate. *Current Swedish Archaeology*. Vol. 3. 1995.

Källmaterialets olidliga lätthet - en fortsättning på diskussionen kring arkeologins riktning

Stefan Larsson

Abstract

The Unbearable Lightness of Data

Both the methods and practices of several excavation units in Scandinavia have changed during the last decade. However, there remains an uncertainty as to whether or not there is a demand for more detailed types of stratigraphical data and "new" forms of analysis. By clarifying some obscurities in the theoretical framework used in earlier methodological discussions, I argue that Jes Wienberg's conclusion, that the increased interest in methods is an "escape" from dealing with bulk finds, is wrong. In fact, the exact opposite could and should be argued. The application of common stratigraphical methods has been a three fold strategy for: a) "breaking up" bulk data into smaller, discrete, units; b) bridging the problems of analysing different types of data, much discussed in Sweden; and c) trying to expose patterns of collective action, via explicit theoretical standpoints, in order to produce a better substantiated "history from below". The "lack" of interest in urban bulk finds ought to be connected to the present cut backs in research and rescue archaeology, and thus be analysed as a structural problem. Authorities from our National Board of Antiquities have been conspicuously silent in the ongoing discussion on this issue.

"I detta ögonblick fick de syn på trettio eller fyrtio väderkvarnar, och Don Quijote sade till sin väpnare: - Lyckan är oss mer bevågen än vi kunde önska, ty där borta ser du, käre Sancho, trettio eller fyrtio jättar komma emot oss."

Miguel de Cervantes Saavedra 1989, s 37

Det är glädjande att det nu finns en pågående diskussion om hur och varför vi producerar källmaterial (Carlsson 1999, Molaug 1999, Olsson 1999, Roslund 1998, Wienberg 1999). Allt för ofta tycks teori- och metoddiskussion ske över en kaffekopp och inte på pränt till omvärldens fromma. Anledningarna till att fortsätta diskussionen är flerfaldiga. Den avgörande orsaken är att diskussion är både roligt och viktigt. Särskilt satt i relation till de förändringar som både uppdragsarkeologi och universitetsbaserad forskning genomgår för tillfället. Eftersom jag saknar sibyllans kraft är det inte lätt att sia om vart dessa förändringar leder. Som arkeolog består ju min profession i att efter-rationalisera. Lite kritisk diskussion kan aldrig skada och jag tar tillfället i akt att försöka förtydliga mina ståndpunkter. Entusiasmen har dock bleknat i förhållande till den sorg och maktlöshet jag känner inför den monumentala stupiditet som uttrycks genom det till 110% förutsägbara barbariet på Balkan och medias enastående ensidighet. Ibland undrar jag vad det är för vits med att filosofera över arkeologisk källmaterialsproduktion när frågor om rätt eller fel avgörs med kryssningsmissiler, förklaras genom Hollywoodschabloner och styrs av beslutsfattare som uppenbarligen aldrig hållit en historiebok i sin hand.

Jes Wienberg har än en gång ställt sig frågande till medeltidsarkeologin som avgränsat kunskapsfält. Frågan om vad vi skall kalla oss tycks dyka upp med en viss regelbundenhet

(Wienberg 1999, jfr 1988, 1993, s 5). Den "flykt" från medeltiden Jes Wienberg tycker sig se är väl snarare en sådan sprängning av ämnets gränser han själv efterlyst. Av de "flyktvägar" han beskriver kan både "Den långa medeltiden" och "Den historiska arkeologin" ses som en analytisk omdefiniering och vidgning av fältet, medan "Medeltiden med tillägg" och "Den allmänna arkeologin" kan ses som uttryck för samma vidgning utifrån praktiska erfarenheter. Det kanske snarare visar att de diskursiva etiketterna spelar mindre roll utanför universiteten och dess ämnesuppdelning av världen. Inom t ex uppdragsarkeologin blir ofta andra typer av fält som definieras av problemområden och objekt aktuella. Under de senaste åren har det t ex varit forskning kring för mig obekanta tassemarker som stått för mycket av nytänkandet (Mogren 1997, Svensson 1998, Wallerström 1995, 1997). Ämnet medeltidsarkeologi formerades ju i mångt och mycket kring studiet av medeltida kyrkor. Ursprungligen avgränsades det mot annan arkeologi genom att ta fasta på medeltidens manifesta ideologiska uttryck (Wienberg 1988, s 35 f). I takt med att problemställningarna förändrats och fälten blivit flera har medeltidskostymen blivit för trång. Kanske var det rent av så att medeltidsarkeologin bara var en vehikel för t ex stadsarkeologin att hänga upp sina legitimitetsanspråk på och nu drar i en annan riktning.

Wienberg själv definierar sig som kyrkoarkeolog med ett intresse även

för reformerade kyrkor (1999, s. 14). Själv har jag, likt en råtta från Hameln, följt den Wienbergska pipan i riktning mot arkeologi som en undersökande hållning (Wienberg 1993, s 5). Om jag klassificeras som "medeltids-" eller "historisk" arkeolog är inte viktigt för mig. Min professionella specialisering är objektsstyrd; jag ser mig som stadsarkeolog. Vi är dock båda arkeologer och delar grundläggande synsätt. På sätt och vis blir det märkligt om en metoddiskussion uppfattas som en "flykt" från något, i det här fallet "massmaterialet". Själv har jag sett det som en vidgning, fördjupning och omformering av stadsarkeologin. Möjligen är det universitet och förvaltning som är på "flykt" undan förändrade frågeställningar och en diskussion man inte till fullo förstått.

Arkeologi är retorik

Delar av den pågående diskussionen utgår från vad som uppfattats som en alltför kraftig kritik mot äldre källmaterial och en rädsla för att ingen skulle vilja ta vid Sisyfosarbetet med att rulla kunskapsproduktionen upp för rapportberget. (Roslund 1997, 1998, Wienberg 1999, s 14). Att kritik fungerar konstruktivt kan illustreras med det exempel som Jes Wienberg anför, nämligen Anders Andréns begreppspar latent och manifesterade lämningar. Som gradering i förhållande till en specifik frågeställning, men framför allt som en nödvändig formulering av de värderingar som funnits uttryckta i äldre stadsarkeologisk praxis (i Lund) har de varit avgörande

för metoddiskussionen. Andréns formulering var, enligt Wienberg, en källkritisk värdering som dragen till sin logiska spets ifrågasatte "det meningsfulde i många feltarkæologers arbejde og identitet" (Wienberg 1999, s 12). Eftersom man ju inte gärna vill gå omkring och vara meningslös dagarna i ända har arbetet med att förändra praxis vid Kulturen faktiskt sin grund både i konkreta försök att bearbeta "massmaterial" och Andréns begreppspar. Begreppen var avsedda som ett inledande steg i syfte att bearbeta "massmaterialet" (André 1989, s 43). Förändringen kan ses som exempel på positiv dialektik där utmaningen bestått i att formulera en väg att tolka sig nedifrån och upp och att överbygga olika kategorier av potentiellt källmaterial.

Syftet med kritiken har alltså inte varit att omintetgöra bearbetningar av äldre källmaterial utan snarare att tydliggöra möjligheter såväl som begränsningar som en plattform för "nya" frågeställningar. Den har varit relaterat till frågan om tolkningsperspektiv och hur vi framställer våra arkeologiska berättelser om det förflutna. Kritiken har också fungerat i så motto att källmaterialsproduktionen diskuteras och problematiseras. På senare tid har det gällt vad vi accepterar som minsta analytiska byggsten, och vad vi benämner dem. En sådan diskussion kan bara sägas vara av godo eftersom språkliga formaliseringar är ett sätt att skapa diskursiv klarhet och förtydliga kunskapsobjekten. För den som önskar gå vidare kan jag rekommendera den begreppsapparatur som

formulerats av Ronnie Carlsson, vilken inte bara är definitionsmässigt klar utan också har den fördelen att ha en humoristisk spets (Carlsson 1999). Diskussionen innebär inte att äldre källmaterial skulle vara "meningslösa", dvs sakna utsagovärde. En sådan kritik vore anakronistisk. Det har ju genom tidernas lopp skrivits ett antal avhandlingar om sådana material, nu senast av Magnus Elfwendahl (1999). Att det genom att anpassa frågeställningarna till de möjligheter som äldre material medger finns omfattande möjligheter i t ex det lundsiska källmaterialet har med all önskvärd tydlighet visats av Anders Andrén och Peter Carelli i en lång rad texter.

Stratigrafin och historien underifrån

Jes Wienberg verkar mena att det finns en motsättning mellan "metodutvecklingen" och önskemålet att skriva en "massans" historia från perspektiv underifrån (Wienberg 1999, s 13). Det framgår dock inte på vilket sätt. Syftet med "social historia underifrån" är med en kraftig förenkling att försöka förstå äldre tiders sociala strukturer och handlingar inom dem; praxis. Därom är sannolikt de flesta arkeologer ense.

Skillnaden mellan äldre och yngre praxis för arkeologisk källmaterialsproduktion i t ex Lund utgörs påtagligt av vad som konstrueras som den minsta analytiska byggstenen, inom respektive praxis benämnda "stick"

respektive "kontext". Att skilja på "stratigrafisk enhet" och "kontext" inom en definierad stratigrafisk diskussion har två avsikter. För det första att skilja mellan deskriptiv och tolkad enhet i syfte att förtydliga tolknings- och omvandlingsmomentet i produktionen av källmaterial som just social praxis. För det andra att markera skillnad i handlingsteori. "Den stratigrafiska enheten" kan fungera som detaljerad registreringsenhet för t ex fynd, utan att man behöver ta ställning till avsiktligheten bakom dess tillkomst eller ändra synsättet på kulturlager. "Kontexten" tillskrivs explicit rollen som en "materiellt objektiverad handling". Ursäkta sociologiskan, men det betyder att den betraktas som resultatet av en avsiktlig, socialt betydelsebärande handling till skillnad från att t ex betrakta kulturlagren som resultat av beteenden eller som slumpmässigt tillkomna. Det finns en skillnad i förståelser, betydelser och analytiska resultat mellan dessa olika utgångspunkter (Gansum 1996). Det här rör en både komplicerad och underhållande fråga om hur vi förstår social interaktion. Sticken i äldre praxis var ett metriskt konstruerat fyndsammanhang. Dessa fyndsammanhang är alltså inte skapade som resultatet av det förflutnas sociala handlingar utan är, i egenskap av "materiellt objektiverad handling", ett resultat av en specifik, nutida, praxis som omfattat icke-stratigrafiska utgrävningsmetoder. Som källa till mer detaljerade frågeställningar rörande det förflutna finns därför vissa problem såvida man inte önskar göra avkall på källkritiken.

Återigen får det understrykas att vi inte kan negligera de äldre källmaterialen bara för att de inte uppfyller kriterierna för förändrade utgångspunkter. Vad jag med envisheten hos en drucken papegoja hävdar är att de inte kan jämföras, ty de är icke av samma väsen. Inte heller fungerar de likartat för möjligheten att konstruera en förståelse nedifrån och upp. Med källmaterial producerat inom en kontextuell praxis kopplas olika analytiska nivåer av definierade rum ihop i grafiska former. Tolkningsskedjan går från de enskilda kontexterna, som utifrån denna praxis ses som materiellt objektiverade handlingar, via definierade grupper, vilka både representerar en aktivitet och utgör en grund för en relativ segmentering av det kronologiska förloppet, till vidare indelningar som representerar olika, tolkade förändringar av den undersökta ytan, vilken kan vara såväl kontinuerlig som diskontinuerlig. Grupperna kan sedan presenteras i olika typer av relationscheman och "land use diagram" (se t ex Saunders detta nr av META). De senare är ett sätt att grafiskt illustrera de olika gruppernas utbredning i rummet och deras varaktighet i den relativa tiden. Förfarandet har flera fördelar. Den första är att de, som sagt, bygger på en tolkningsrörelse som går nedifrån och upp, från den enskilda stratigrafiska enheten; "händelsernas fält", till en övergripande nivå, "serie". De kan ses som en strategi för att förtydliga mönster i kollektiva handlingsformer. Tolkningen är också öppen för källkritik i varje steg. Den andra är att man kan frigöra sig från den vanligen implicita

värderingen att byggnader och "monument" med automatik skulle ha ett större utsagovärde genom att även t ex öppna ytor kan åskådliggöras och diskuteras på en likvärdig basis (jfr Olsson 1999). Det vill säga förfarandet överbryggas svårigheterna att jämföra olika kategorier av potentiellt källmaterial ("latent-manifest"). Den tredje är att de utgör en detaljerad illustration av landskapselements livslängd. Den fjärde fördelen är att de skulle kunna kombineras med de olika grafiska former för rumslig tillträdesanalys som förknippas med Hillier och Hanson för både byggnader och öppna ytor. Sammantaget kan en detaljerad biografi över fenomen i landskapen/rummen författas genom att t ex tillämpa kulturgeografen Torsten Hägerstrands begreppsapparat. Därmed ökar möjligheten att mera detaljerat och underbyggt diskutera social- och kulturhistoriska frågeställningar. Eftersom två platser, eller två kronologiska utsnitt inte kan antas ha likartade historier så är man dessutom tvungen att via analysen tydliggöra val av "nivåer", metoder, problematisera indelningar samt ta ställning till "vilken form av relationer man har grund att beskriva mellan de olika serierna (Foucault 1972, s 15).

Att kritiken i praktiken skulle omöjliggjort målsättningen att skriva en emancipatorisk historia "underifrån" är ett felslut (Wienberg 1999, s 13). Möjligheterna är dock beroende av hur källmaterialet producerats, vilken typ av frågeställningar man formulerar samt med vilka källkritiska kriterier man opererar.

Massmaterial, moral och metod

Jes Wienberg gör en koppling mellan studiet av massmaterial, moral och perspektiv som jag mer än gärna ansluter mig till (Wienberg 1999, s 11 ff). I likhet med det mesta inom arkeologin är "massmaterialet" skapat som kategori genom en begreppslig konstruktion. Det är de bakomliggande synsätten som avgör hur något, via begrepp och diskursiv praxis, omvandlas till analytiska objekt, kategorier eller källmaterial. Bilden av medeltiden är övertagen från romantiken och en historisk diskurs (Andrén 1997, s 40 ff, Wienberg 1999). Man kan argumentera för att vårt ämne även inkorporerat och assimilerat kognitiva värderingar av vilka element man ansett vara mest lämpade för att strukturera berättelser om det förflutna. Andréns formulering av begreppsparet latent och manifest kan ses som ett tydliggörande av detta. För att förkorta ett längre resonemang (typ hela Stefans avhandlingsmanuskript) skulle man kunna säga att vid skapandet av "det diskursiva fältet medeltidsarkeologi" formades stratigrafi och andra massmaterial som osjälvständiga eller hopklumpade objekt genom denna "omskrivning". Förklaringen torde ligga i att det under lång tid inte formulerades problemställningar som framställde dem som självständiga objekt. Det fanns en koppling mellan medeltidsarkeologins tradition att ha "maktens landskap" (borgar, kyrkor och städerna) som problem- och studieområde och dess brist på intresse för massmaterialen (Andersson 1994). Utgångspunkten byggdes kring vär-

deringar av vilka fenomen som tillskrevs "självständigt kulturhistoriskt" utsagovärde (monument, konstruktioner) respektive osäkerhet kring utsagovärdet hos "övrigt material" (kulturlager, massmaterial). Man skulle kunna säga att detta strukturerades genom en tolkningsrörelse uppifrån och ned genom en från historiedisciplinen assimilerad för-förståelse av en medeltid avgränsad genom sina ideologiskt manifesta uttryck. Dessa uttryck var samtidigt de som avgränsade medeltidsarkeologin som fält. Omsatt i praxis för källmaterialsproduktion innebar det att materialen "klumpades samman" i stick. En av målsättningarna bakom förändringarna på Kulturen var att "bryta upp" massmaterialet (genom fler fyndsammanhang med mindre mängder fynd i varje) (jfr Molaug 1999, s 39).

Stadsarkeologin kan därför inte sägas att vara på "flykt" undan "massmaterialen" genom metoddiskussionen. Wienberg drar där en felaktig slutsats. Däremot har det framförts en berättigad kritik att de stora fyndmaterialen inte bearbetats och omsatts i synteser (Roslund 1998, s 61, Wienberg 1999, s 13). Det är emellertid en fråga om hur uppdragsarkeologin är strukturerad (eller ostrukturerad är man frestad att säga). Länsstyrelsen brukar inte direkt jubla när vidare frågeställningar och bearbetningar smygs in i undersökningsplanerna. Jes Wienbergs kritik skulle därför kunna förskjutas till en diskussion kring källmaterialets "konsumentled". Efterfrågar kulturmiljövårdsförvaltning och en komprimerad forskning en förändrad praxis?

Arkeologin och vanmakten

Jes Wienberg menar att medeltiden försvann ut ur medeltidsarkeologin med stadsarkeologin (Wienberg 1999, s 11). Kanske är det en påtvingad exodus. Om man får tro Riksantikvarieämbetet så har stadsarkeologin försvunnit helt och hållet. Under 1998 kom två texter, eller styrmedel, för uppdragsarkeologin i Sverige, nämligen "Allmänna Råd från RAÄ 1998:1" och skriften "Att utveckla och synliggöra uppdragsarkeologins resultat". Utöver att målsättningarna för arkeologin är synnerligen luddiga, grunda och delvis motsägelsefulla i den mån de överhuvudtaget är formulerade, så lyser stadsarkeologin (och byggnadsarkeologin) med sin frånvaro. 1990-talets synnerligen stimulerande diskussion kring källmaterialsproduktionen tycks ha gått Riksantikvarieämbetets näsa helt förbi. (Om inte det schlagerfestivalstänkande förslaget att utse "årets rapport" är en önskan att delta. La Suéde -dix points...)

Såvitt jag kunnat finna ut är det första gången ordet kvalitet skrivs in som ett krav för verksamheten. Dock visar det sig att det inte definieras närmare, eftersom "Det saknas ännu i princip lämpliga metoder eller parametrar som är ändamålsenliga för att kvantifiera vetenskaplig kvalitet" (Allmänna råd från RAÄ 1998:1, s 6)1 . Det är ju riktigt, om man skall ha en måttstock som skall täcka all antikvarisk verksamhet. Däremot tror jag att det skulle gå utomordentligt att för olika typer av objekt och undersök-

ningar enas om kvantitativa och kvalitativa miniminivåer för dokumentation och redovisningsnivåer. Är det inte det som den pågående diskussionen syftar till? I den mån parametrar nu saknas borde det kanske vara RAÄ:s skyldighet, i egenskap av central myndighet, att se till att de skapas, i stället för att enbart konstatera att det saknas. Det hade också varit önskvärt med en diskussion kring det sociala innehållet i vad vi gör på arbetsplatserna och en policy för bevarande av kvarvarande urbana kulturlager. Det är möjligtvis inopportunt att i dessa dagar plädera för önskemål om att reda ut vad vi sysslar med, men utan sådana specifikationer blir de nu föreslagna verkställighetsföreskrifterna godtyckliga. Kriteriet att undersökningsresultaten bearbetas i "fortsatt forskning" kan ju innebära vad som helst. Dessutom är "forskningsbarheten" relaterad till hur källmaterialet producerats och om det är möjligt att inom snäva tids- och kostnadsramar bearbeta det. Något som t ex Jes Wienberg konstaterat kan vara svårt (Wienberg 1999, s13).

Den odefinierade kvaliteten skall höjas samtidigt som kostnaderna hålls nere. Jaha. Förvisso kan säkert flera exempel uppvisas på att en hög kostnad inte är det samma som en hög kvalitet, men är inte sjävmotsägelsen tämligen uppenbar? Förändringarna i Lund har inneburit en ökad kostnad (till ungefär hälften av RAÄ:s egen) per undersökt och, numera rapporterad och bearbetad, kubikmeter kulturlager. Men det är bara dokumentationen av stratigrafiska enheter som

förbättrats. Ekonomiskt har vi fått prioritera ned konsekventa jordprover, osteologiska analyser, för att inte tala om behovet av ordentlig bearbetning av fyndmaterialet. Att det resultat som vi producerar i form av ofullgångna kulturhistoriska tolkningar lämnar en hel del i övrigt att önska är självklart. Att vi skall höja kvaliteten i de fall då utgrävning inte går att undvika är därför givet, men man måste också inse att vi då talar om kostnadsökningar (jfr Molaug 1999, s 46).

Trots alla försäkringar om motsatsen är det tydligt att det är kostnaderna som varit avgörande för arkeologins nya riktning. Varför då inte istället ta en offentlig diskussion kring kostnadsapekten och vilken typ av källmaterialsproduktion och arkeologi vi skall ha? Kanske är det så att vi skall inrikta oss mot att metalldetektera praktfynd för en billig penning. Frågeställningar om historia underifrån och den typ av källmaterial som produceras genom stratigrafisk och kontextuell praxis kanske inte efterfrågas överhuvudtaget? Det hade varit otroligt roligt om någon riks-, över-, eller länsantikvarie hade försökt besvara frågan genom att delta i diskussionen.

Ryktet om stadsarkeologins död får sägas vara betydligt överdrivet. Inte heller befinner den sig på "flykt". Kanske är det bara så att man inte har förstått vad den sysslar med och talar om. Det framhålls ofta att kulturmiljövård och forskning bör knytas närmare varandra. Universitetet spelar, i kraft av sin diskursiva position, en stor roll i den allmänna diskussionen kring

källmaterialsproduktionen. Det är därför glädjande att representanter för landets enda lärosäte i medeltidsarkeologi deltar i diskussionen. Men på det stora hela känns det inte som om man varit tillräckligt tydliga. Jes Wienberg riktar ljuset mot ett problem, men lyseregentligen ingen väg framåt, Mats Roslund pekar på att kritiken mot äldre källmaterial är hård, men definierar inga minimivåer på källkritik eller analyserar deras utsagokonsekvenser (Roslund 1998, Wienberg 1999). Samtidigt förändras forskarbildningen så att det tycks som om avhandlingen är målet och inte forskningen i sig. Vem skall då tillskriva massmaterialen mening? Vad händer med "moralen"? Vore det inte möjligt för Jes Wienberg att utifrån sin diskursiva position faktiskt diskutera krav på vilka typer av källmaterial man önskar ha tillgängligt för forskning och anvisa vägar? Frågor, frågor, frågor.

För övrigt ansåg exempelvis doktor Rieux med rätta att detta just var olyckan och att vanan vid hopplösheten är värre än hopplösheten själv.

-Albert Camus 1948, s 209.

Stefan Larsson uttalar sig som stadsarkeolog med doktorandtjänst i medeltidsarkeologi.

Ett varmt tack till Conny Johansson Hervén för ständig diskussion och "spissformuleringar".

Litteratur

- Andersson, H. Massmaterial och nyare tidens arkeologi. i: Modig, A. (red.). *Arkeologiska massfynd. Seminariet "Det arkeologiska massmaterialet" den 5 juni 1991.* 1994.
- Andrén, A. Spåren förskräcker? *META* 89:2.
- Andrén, A. *Mellan ting och text - en introduktion till de historiska arkeologierna.* 1997.
- Allmänna råd till verkställighetsföreskrifter angående förfarandet vid vissa beslut m.m. enligt 2 kap. 10-13 §§ lagen (1988:950) om kulturminnen m.m. (KRFS 1998:01). Riksantikvarieämbetet.
- Att utveckla och synliggöra uppdragsarkeologins resultat. Förslag till arkeologiskt stöd från Riksantikvarieämbetet.
- Camus, A. *Pesten.* 1948.
- Carlsson, R. Ett slags förord. i: Arnegård, A, Carlsson, R & Ros, J. *En återupptäckt del av d et medeltida Uppsala. En arkeologisk undersökning i kvarteret Trädgården. Riksantikvarieämbetet UV Uppsala Rapport 1997:59.* 1999.
- de Cervantes Saavedra, M. *Don Quijote av la Mancha. Första delen.* 1989.
- Elfwendahl, M. *Från skärva till käril. Ett bidrag till vardagslivets historia i Uppsala.* 1999.
- Foucault, M. *Vetandets arkeologi.* 1972.
- Gansum, T. Strukturasonsteori -om arkeologers behov for handlingsteori. *META* 1996:3
- Mogren, M. Expansion Strategies and Peripheral Dynamics. Of Power and Resistance in Hälsingland. i: Andersson, H., Carelli, P. & Ersgård, L. (red.) *Visions of the past. Trends and Traditions in Swedish Medieval Archaeology.* 1997.
- Molaug, P. B. Noen tanker om representativitet ved middelalderske bygravinger. *META* 1999:1
- Olsson, A. Spår av avfallshandtering i ett medeltida urbant sammanhang. *META* 1999:1
- Roslund, M. På drift i tid och rum? Om informationspotentialen i komposita dokumentationsmaterial. *META* 1997:3
- Roslund, M. Arkeologisk metod och retorik - ett svar till Stefan Larsson och Conny Johansson Hervén. *META* 1998:3
- Saunders, T. *Några slutsatser från att integrera skriftliga källor och stratigrafi.* 1999.
- Svensson, E. *Människor i utmark. Lund studies i n medieval archaeology ?* 1998.
- Wallerström, T. Norrbotten, Sverige och medeltiden. Problem kring makt och bosättning i en europeisk periferi. *Lund studies i n medieval archaeology ?* 1995.
- Wallerström, T. On Ethnicity as a Methodological Problem in Historical archaeology. A Northern Fennoscandian Perspective. i: Andersson, H., Carelli, P. & Ersgård, L. (red.) *Visions of the past. Trends and Traditions in Swedish Medieval Archaeology.* 1997.
- Wienberg, J. Metaforisk arkæologi og tingens sprog. *META* 88:1-2
- Wienberg, J. *Den gotiske labyrint. Middelalderen og kirkene i Danmark. Lund studies i n medieval archaeology ?* 1993.
- Wienberg, J. *Flugten fra middelalderen. META* 1999:1

Vindmøller, men ingen mel

Jes Wienberg

Abstract

Windmills, but no meal

Three comments to Stefan Larsson caused by his article in META 1999: 3.

Vindmøller som snurrer i blæsten! Det kan være et flot syn, men godt er det, hvis de også får malet noget mel (eller strøm i disse tider). Min skepsis til den metodiske diskussion omkring stratigrafien handler om tendensen til, at indlæggene uddarmer til metodeøvelser for øvelsens egen skyld. Al energi, som lægges i at definere, analysere og debatere kulturlagene, må gerne lede frem til nogle nye billeder af fortiden. Ordene er mange, formuleringerne imponerende (jeg forstår dog ikke alt i den sociologiske jargon), men hvornår indfries løfterne? Få skulle blive mere glad end jeg, hvis den nye metodik kan betyde ny kundskab, men jeg venter stadig. Vi ser en skarpsindig atomisering, som ikke principielt, men dog reelt, gør

vejen længere til syntesen end nogensinde. Kort sagt, jeg savner nogle interessante resultater af metodikeren selv, eller gerne af hans følge.

Så en rettelse: I sin kommentar mener Stefan Larsson, at jeg tager fejl, når jeg skriver, at metodediskussionen er en flugt fra masse materialet. Ja, men så er det heller ikke, hvad som kan læses. Jeg mener, at en kronologisk omprioritering fra middelalderen til f. eks. jernalderen eller renæssancen, lige som en geografisk omprioritering fra købstaden til landet og skoven, må betyde, at middelalderens urbane masse materiale forbliver udforsket i magasinerne: "For flugten fra middelalderen kan også være en bevidst eller ubevidst flugt fra købstædernes be-

sværlige massemateriale - fra middelalderens latente 'affald'." Og det er ikke rigtig samme sag.

Afsluttende efterlyses, at jeg ud fra min "diskursiva position" skal stille krav til hvilket kildemateriale, der bør være tilgængeligt. Og der henvises i den sammenhæng til en 20 år gammel tekst i Projekt Medeltidsstaden om, at de arkæologiske institutter skal formulere og udpege vejen for produktion af kundskab. Nej, efter min mening er denne hierarkiske holdning helt forældet. De, der graver behøver ikke universiteterne til at kunne formulere mål og midler. Den tid, hvor Riksantikvarieämbetet og museerne fremgravede og dokumenterede kildemateriale, som siden arkæologerne ved universiteterne udforskede, eksisterer ikke længere, hvis den nogensinde har gjort det. Riksantikvarieämbetet og

museerne kan da selv. Og min rolle som lærer og forsker må så blive at efter bedste evne vise muligheder, men ikke at fortælle andre, hvad de bør eller skal. Der er allerede alt for mange, som uden tøven fortæller andre, hvordan de burde tænke og arbejde, sommetider også hvor de burde arbejde og med hvad. Det er tilstrækkeligt, at Stefan Larsson ud fra *sin* "diskursiva position" som universitetsansat, iøvrigt ved samme institut og afdeling som undertegnede, udpeger den smalle metodiske vej i artikel efter artikel.

Jes Wienberg, docent og universitetslektor
ved Arkeologiska institutionen i Lund.

Några slutsatser från att integrera skriftliga källor och stratigrafi

Tom Saunders

Abstract

Some implications from integrating documents and stratigraphy.

This article draws upon the recent results from the Archbishop's Palace excavations in Trondheim, Norway, to illustrate how historical records can provide a valuable temporal and interpretative dimension to stratigraphic analysis. It is argued that documentary information can be usefully incorporated into the presentation of archaeological stratigraphic sequences in the form of temporary 'stretched' land-use diagrams. In turn these diagrams can reveal patterns of intensive land use which can carry important implications for the development of wider 'historical' explanations.

Inledning

Relationen mellan historia och arkeologi har många gånger setts som ett metodiskt problem som ibland skapat spänningar i det tvärvetenskapliga samarbetet. Det är kort sagt något som diskuterats flitigt (se t ex Andréén 1997, Austin 1990, Cinthio 1984, Wienberg 1988). Trots en viss möjlig känsla av obehag anser väl alla, utom de mest trångsynta, att någon form av samtolkning är både nödvändig och ömsesidigt berikande. Källtypernas

olika karaktär kompletterar varandra för tolkningen och förståelsen av det förflutna, något som övertygande visats av t ex Hammer, McCann och Elsdén (1993). Med utgångspunkt i The Fleet Valley Project i London visade de hur de skrivna källorna kunde bidra med såväl snävare dateringar som en bättre förståelse av den stratigrafiska sekvensen. Samtidigt kunde en del konstigheter i de skrivna källorna redas ut med hjälp av arkeologin. Målsättningen med följande artikel är att, utifrån erfarenheterna

från undersökningarna i Erkebispegården i Trondheim, Norge, utveckla dessa ståndpunkter. Jag kommer att visa hur skriftliga källor på ett mycket användbart sätt kan inkorporeras i presentationen av den stratigrafiska sekvensen genom s k land-use diagram som "tänjs ut" i tiden. Land-use diagram är områdesutnyttjande i grafisk form. Tillämpningen av dessa grafiska framställningar har visat sig fungera utmärkt för jämförelser mellan de två källtyperna. Genom att tydliggöra mönster av intensivt områdesutnyttjande har de dessutom följder för den vidare utvecklingen av historiska förklaringsmodeller.

Undersökningarna i Erkebispegården – problem och metoder

Målsättningen att integrera det skriftliga källmaterialet med det stratigrafiska var en självklar utgångspunkt inför undersökningen i Erkebispegården. Projektet, som inleddes 1991, undersökte en drygt 2000 m² stor yta längs borggårdens östra och södra murar (figur 1). Under fyra säsonger dokumenterades en komplex stratigrafisk sekvens från medeltid till nutid. Bearbetningen gjordes i samspel med det förhållandevis rikliga skriftliga källmaterial som berörde Erkebispegården.

De skriftliga källorna var av olika typ. De omfattade såväl kungliga privilegier, ärkebiskoparnas räkenskaper som uppmätningar och avbildningar. Ett helt spektrum av skiftliga källtyper

från indirekta omnämmanden till specifika redogörelser för enskilda händelser som ägt rum på platsen fanns representerat. De innehöll information med ett potentiellt arkeologiskt värde både på allmän och specifik nivå. För tolkningen av områdesutnyttjandet och förändringar var reformationen 1537, Enväldet 1661, en brand 1532 och inventeringarna från 1600-talet lika viktiga. Med reformationen flydde ärkebiskopen landet medan enväldets införande innebar en slutpunkt för Erkebispegården som kungligt administrativt centrum.

För att till fullo kunna utnyttja arkivens rikedom var det samtidigt nödvändigt att undvika en tolkning som underordnade den stratigrafiska förståelsen under de skrivna källorna. För att undvika att arkeologin degraderades till att bara bli "ett dyrt sätt att bekräfta vad vi redan vet", för att citera Peter Sawyer, krävdes att stratigrafin skapades som självständigt källmaterial.

I utgångsläget genomfördes därför den stratigrafiska analysen fristående från det skriftliga källmaterialet. I korthet syftade den stratigrafiska bearbetningen till att skapa en sekvens av aktivitet och områdesutnyttjande. Detta gjordes genom att tolka samman de enskilda stratigrafiska enheterna till överordnade kategorier (McLees et al. 1994). Dessa kategorier utgör en gemensam struktur för hur informationen bearbetats och presenterats. De begrepp och enheter som använts på Erkebispegården utgörs av grupp, fas och period.

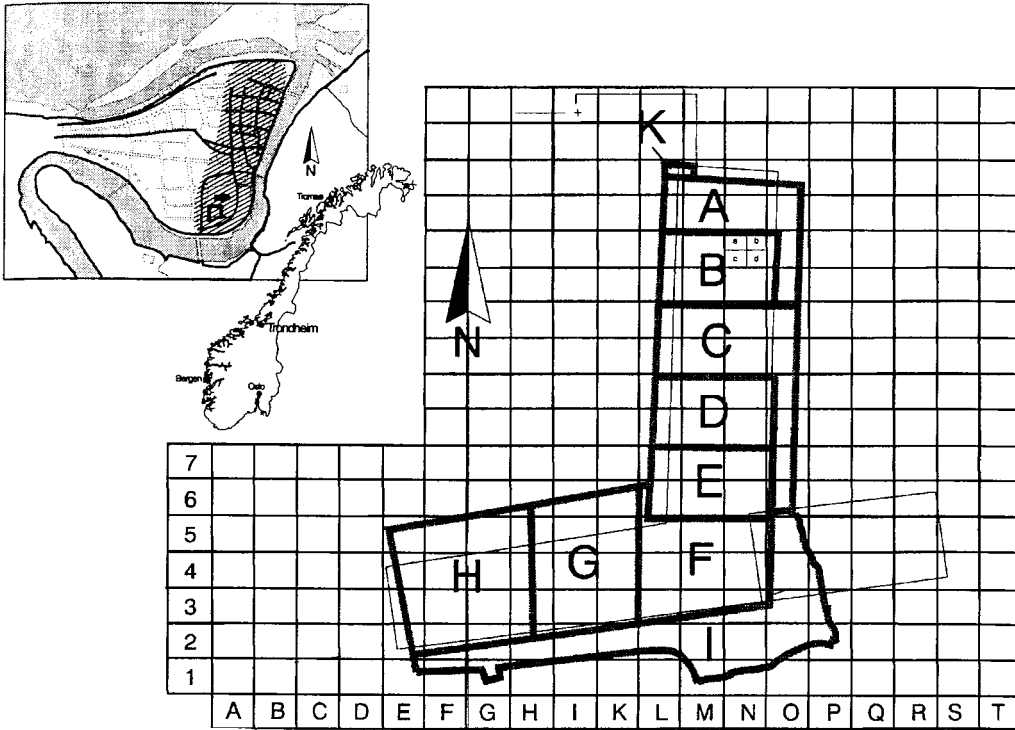

Figur 1. Lägesangivelse för den arkeologiska undersökningen av Erkebispegården i Trondheim, samt delfältsuppdelning (Efter NIKU Temahefte 17, 1999, s. 5).

Gruppen består av ett större eller mindre antal stratigrafiska enheter som utifrån innehåll och relationer utgör en avgränsad enhet av aktivitet. Fasen består av en kedja av sammanhörande aktivitetsgrupper och som kunnat tolkas som en distinkt episod eller sekvens inom området. Periodindelningarna har gjorts efter större förändringar av områdesutnyttjandet vilka omfattat hela den undersökta ytan.

Den bearbetade stratigrafiska sek-

vensen bildade på så sätt en självständig ”databas” till vilken andra typer av information kunde relateras. I första hand utgjorde den tolkningsramen för artefakt och ekofaktmaterialen. Den bearbetade sekvensen utgjorde också ramverket för dialogen med skriftkällorna, något som sedan kunde leda till en omprövning av både dokument och stratigrafi.

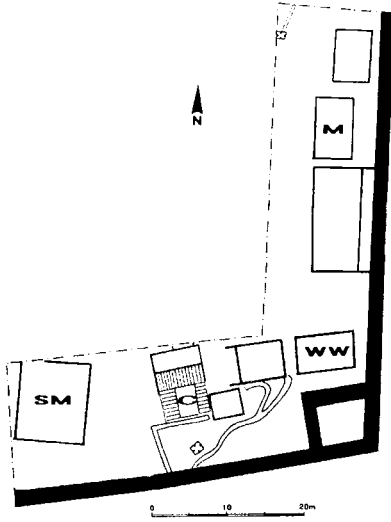

Figur 2 a. Period 6, fas 1

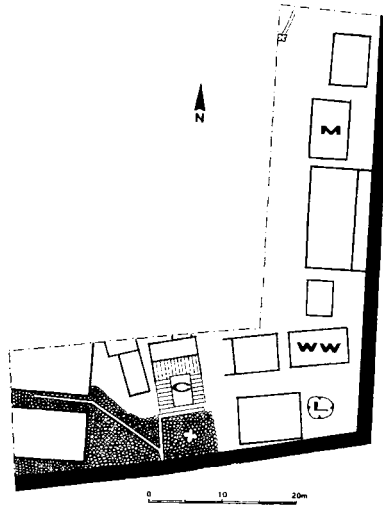

Figur 2 b. Period 6, fas 2

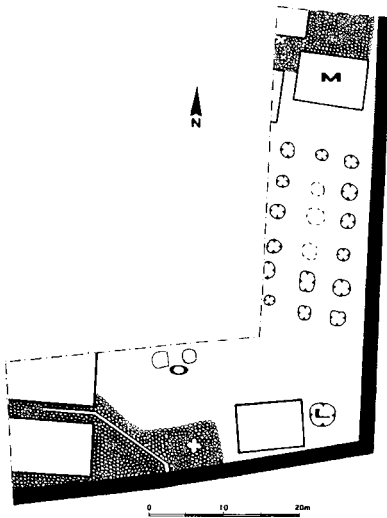

Figur 2 c. Period 6, fas 3

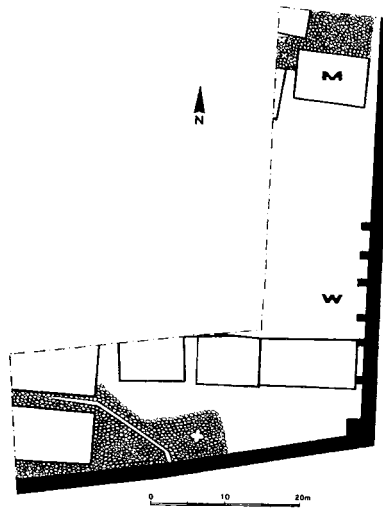

Figur 2 d. Perid 6, fas 4

Stratigrafisk analys och dokument – två exempel

Två exempel från bearbetningen kan anföras för att illustrera några viktiga slutsatser. I rapportarbetet har 12 perioder definierats. Av dessa kommer två att bilda grunden för den följande diskussionen, nämligen period 6 och period 9.

Period 6 är den mest händelserika av de tolv som definierades, och representerar en period av verkstäder av olika slag, bl a myntverkstad (M), vapenverkstad (WW) och ett eventuellt garveri (C) (figur 2a-d). Perioden delades upp i fyra faser som var och en representerar distinkta episoder i platsens historia. Fas 1 såg uppförandet av den tredje ringmuren i söder och anläggandet av verkstäder. Fas 2 var en omstrukturering av verkstäderna och anläggandet av en stenlagd gårdsplan i söder. I fas 3 revs verkstäderna och ersattes bl a av ett gropkomplex, och i den avslutande fjärde fasen uppförs ny bebyggelse i områdets södra del. Perioden avslutas med en omfattande brand som ödelägger bebyggelsen.

Det visade sig vara fruktbart att relatera den stratigrafiska sekvensen till det tillgängliga skriftliga källmaterialet. Den brand- och raseringshorisont som täckte hela undersökningsytan, och som avslutar perioden, var möjlig att koppla till en känd händelse. Det finns nedtecknat hur trupper, fientligt inställda till ärkebiskop Olav Engelbrektsson, anföll och brände Erkebispegården år 1532. På

så sätt fick vi ett precist "terminus post quem" som inte varit möjligt att få enbart utifrån det arkeologiska materialet. Det fanns också korrelation i fallet med myntverkstaden (McLees 1994). I ett privilegium från 1458 ger Christian I ärkebiskopen myntningsrätt. Även om det var frestande att ange detta årtal som start för fas 1, fanns det i det arkeologiska materialet inga numismatiska bevis för någon myntning före ärkebiskop Gaute Iversens tid, 1474- 1510. Den här dateringen stämde emellertid bättre överens med en annan historisk händelse. År 1475 utnämndes Gaute Iversen till länsherre över Trøndelag. Han fick huvudansvaret för skatteuppbörden och länets militära administration. Detta var inte bara viktigt för den kronologiska diskussionen utan tillförde ytterligare en dimension till den stratigrafiska tolkningen. Utifrån denna skriftliga källa var det möjligt att tolka förändringsmönstren under period 6 som ett uttryck för den nya politiska och ekonomiska makt som tilldelats ärkebiskopen i egenskap av länsherre. Den nya ringmuren kan ses som ett "skrytbygge" (conspicuous consumption) och ett resultat av ärkebiskopens utökade rikedom och sociala status. Uppförandet av den första myntverkstaden kunde då kopplas till skatteindrivningen. Myntslagning var ett sätt att omvandla skatter i natura till hårdvaluta. På liknande sätt kunde ärkebiskopens intresse i vapenframställning förklaras med länsherreskapets militära roll, liksom hur den rumsliga omorganisationen reglerade rörelse i ett mönster för central kontroll (Larsson &

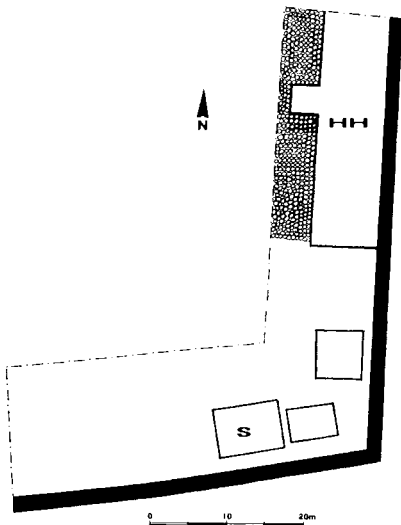

Figur 3 a. Period 9, fas 1

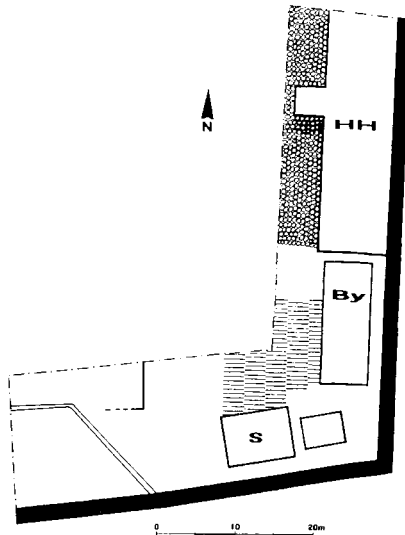

Figur 3 b. Period 9, fas 2

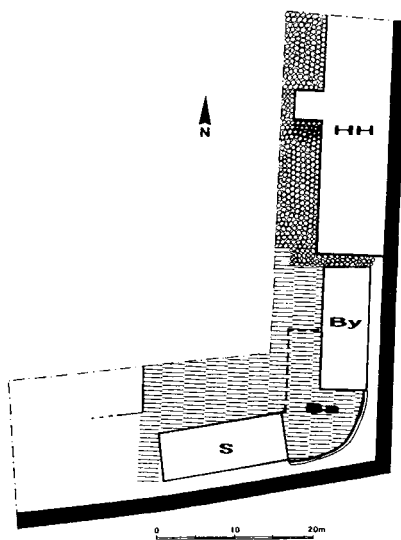

Figur 3 c. Period 9, fas 3

Saunders 1997). De utgör några exempel på växelverkan mellan historia och arkeologi.

Period 9 karaktäriseras av en intensiv bebyggelseverksamhet uppdelad i tre faser. I den norra delen uppfördes en stor byggnad som existerar genom hela perioden och till vilken övrig bebyggelse och aktivitet är relaterad. Fas 2 och 3 utgörs av omstruktureringar av aktivitet och byggnader i söder (figur 3a-c). Även här bidrog det skriftliga källmaterialet till en ökad förståelse av den stratigrafiska sekvensen. Den stora byggnaden kunde identifieras som det "herrehus" som länsherren Oluf Parsberg lät uppföra 1640-41, och som revs 1672. Det fanns beskrivet i flera räkenskapshandlingar och inventeringar, samt var avbildat

på flera uppmätningar liksom på en översiktsbild över staden. Källorna tillhandahöll detaljerad information om byggnadens karaktär, inre organisation och historia (Bazely et al. 1993). "Herrehuset" hade varit en stor två-våningsbyggnad med flera rum. Den hade fungerat både som bostad och för administration i samband med skatteuppbörden. Med hjälp av de skriftliga uppgifterna var det möjligt att tolka den grundplan som frilades genom utgrävningen. Arkeologiska spår efter en omläggning av golven kunde tentativt kopplas till de reparationsarbeten som var nödvändiga efter svenskarnas kortvariga ockupation 1658.

Det fanns emellertid också några intressanta diskrepanser mellan de arkeologiska och skriftliga källmaterialen. Exempelvis sägs det i en av räkenskaperna att 27 000 holländska tegel använts för att bygga skorstenarna, medan arkeologin visade att återanvänt medeltida tegel huvudsakligen utnyttjats. En skugga av tvivel faller över räkenskapernas tillförlitlighet och hederlighet.

Den stratigrafiska sekvensen gav en rikare bild av aktiviteten än vad de skrivna källorna gjorde. Trots detta innehöll inventeringarna från 1600-talet information av vikt för den stratigrafiska tolkningen. De tre faserna visar intensiv aktivitet i den sydöstra delen. Typen av byggnader, artefakter och ekofakter visade att deras funktion inte var bostäder utan snarast hörde till jordbruket. Även om de skrivna källorna var oklara rörande

lokalisering och beskrivning nämndes både stallar och lador innanför ringmurarna. Uppgifterna användes för att fokusera analysen av det uppgrävda materialet. Till exempel inriktades undersökningen av jordproverna från de gödselhaltiga lagren i området till att klarlägga huruvida man hållit hästar eller boskap.

Tiden och mönstren av områdesutnyttjanden –presen- tationen av stratigrafien

Förhoppningsvis har dessa två exempel från Erkebispegården visat den självklara fördelen med att integrera historiska källor och stratigrafi. Förståelsen av den grupperade, fas- och periodindelade stratigrafien berikas i allra högsta grad av den kompletterande informationen från de skriftliga källorna. För att ytterligare understryka detta kommer frågan om tid och hur man redovisar stratigrafien att diskuteras.

Det har framhållits att historiska uppgifter kan förse arkeologin med ett tätare kronologiskt ramverk. I det avseendet kan de skriftliga källorna jämföras med t ex dendrokronologi, numismatik och vissa artefaktgrupper. Exempelvis har de tidpunkter där arkeologi och historia varit samstämmiga, dvs 1532, 1560 och 1672, (tillsammans med andra dateringar), varit till stor hjälp för konstruktionen av en typserie för yngre rödgods (Blackmore in prep.). Absoluta dateringar från historiskt källmaterial påverkar utformningen av den arkeologiska

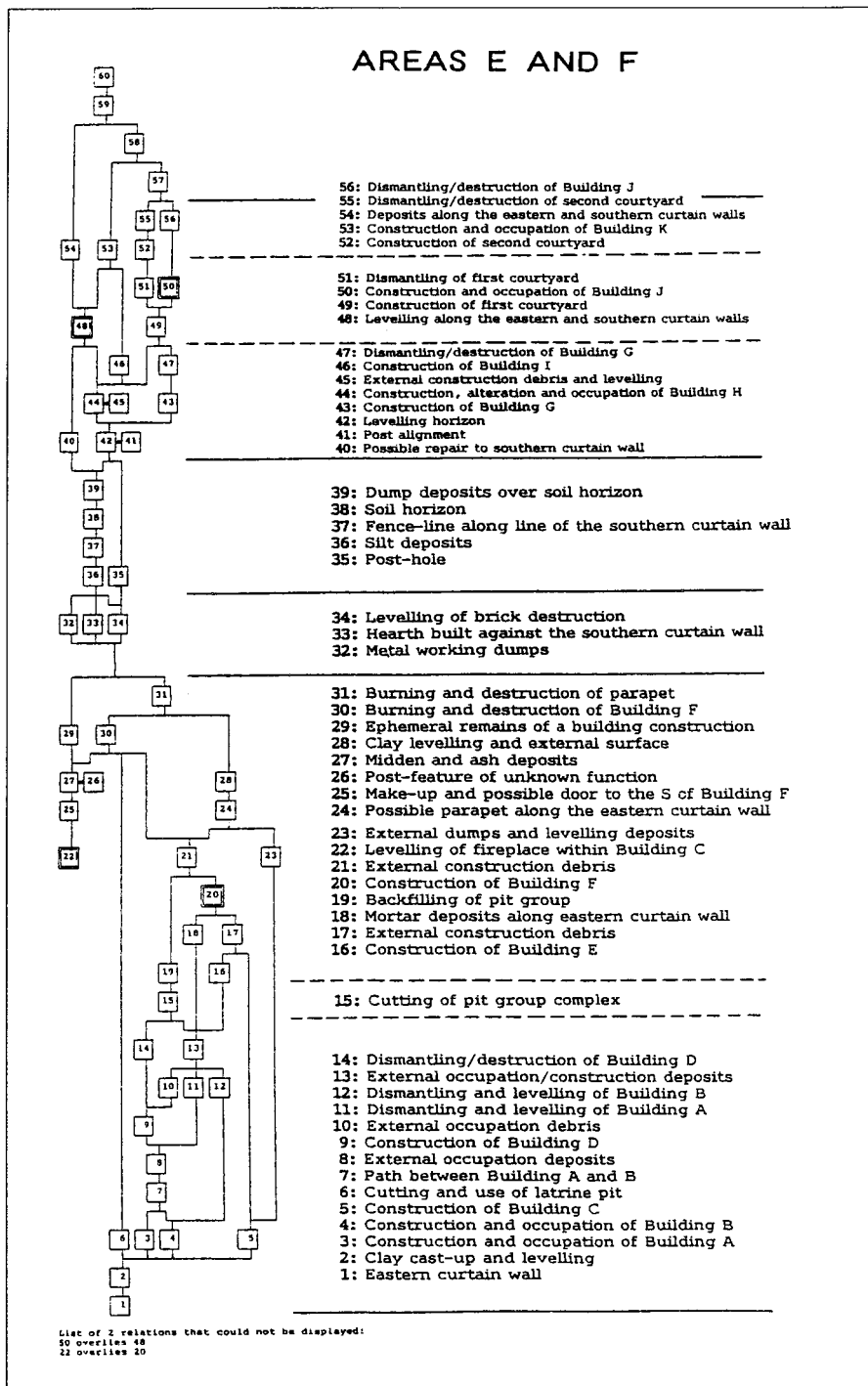

Figur 4. Gruppmatris för delfält E och F

kronologin. Dessutom kan de på ett viktigt sätt vävas in i den grafiska presentationen av en stratigrafisk sekvens.

I allmänhet brukar arkeologiska sekvenser presenteras i termer av relativ tid. Den relativa kronologin utgör ett drag hos stratigrafiska analyser. En stratigrafisk matris i Harris efterföljd är ett tydligt exempel. Det samma gäller för gruppmatriser, dvs den lägsta presentationsnivå som användes på Erkebispegården (figur 4). För både detaljnivån av den enskilda stratigrafiska enheten och för grupper av enheter är den här "okomplicerade" relativiteten ett nödvändigt element för vidare bearbetning. För stratigrafisk analys i termer av fas- och periodindelning finns det tolkningsmässiga fördelar med att kombinera relativ och absolut tid. Det är i detta steg som skriftkällor och absoluta kronologier spelar en viktig roll.

Martin Carvers sekvenser, eller områdesutnyttjande uttryckt i grafisk form (land-use diagram) av den typ som presenterats av Kate Steane, är ändamålsenliga metoder för att tydliggöra och presentera varaktighet och livslängd hos stratigrafiska och analytiska enheter (Carver 1990, s. 96-100, Steane 1993). Trots potentialen för att visa absolut tid genom dessa grafiska framställningar har det sällan gjorts. Dessa tolkningsvägar har lämnats utforskade. Att "töja" figurerna genom korrelerande dokumentariska dateringar kan dramatiskt förändra framställningsformen av områdesutnyttjandet. En tydligare bild skapas av "social" tid, dvs en absolut krono-

logi definierad genom aktivitetsmönster (Jämför figur 5 och 6). Stratigrafisk bearbetning på detta sätt kan utgöra grunden för jämförelser mellan historia och arkeologi på ett mera likvärdigt sätt. Genom att kombinera skriftkällornas absoluta dateringar med dessa presentationsformer är det möjligt att lyfta fram aktivitets- och handlingsmönster för en vidare historisk diskussion.

En del av dessa poänger kan illustreras genom att visa "töjda" land-use diagram för den stratigrafiska sekvensen från delfält E och F på Erkebispegården. Figurerna visar perioderna 1-9. Tillsammans med de dateringar som var synliga i stratigrafin, 1532, 1640 och 1672, har markerats ytterligare några år. De är 1475, då ärkebiskopen blev länsherre och 1556, året då anläggningen åter togs i bruk som länsresidens. De två brytpunkterna i historien, reformationen 1537 och enväldets införande 1661 har också lagts till i syfte att underlätta jämförelsen mellan arkeologisk och historisk periodindelning.

Figur 6 sätter ljuset på två intressanta diskrepanser mellan dokument och stratigrafi. Den första rör reformationen i Danmark och Norge. Året då den siste katolske ärkebiskopen flydde till Holland, 1537, brukar anges som övergången från medeltid till tidig modern tid (Lausten 1995, s. 27-29). Men i sekvensen från Erkebispegården är det 1532 och inte 1537 som representerar en omfattande förändring. Utifrån arkeologin innebär det att även om 1537 innebar det for-

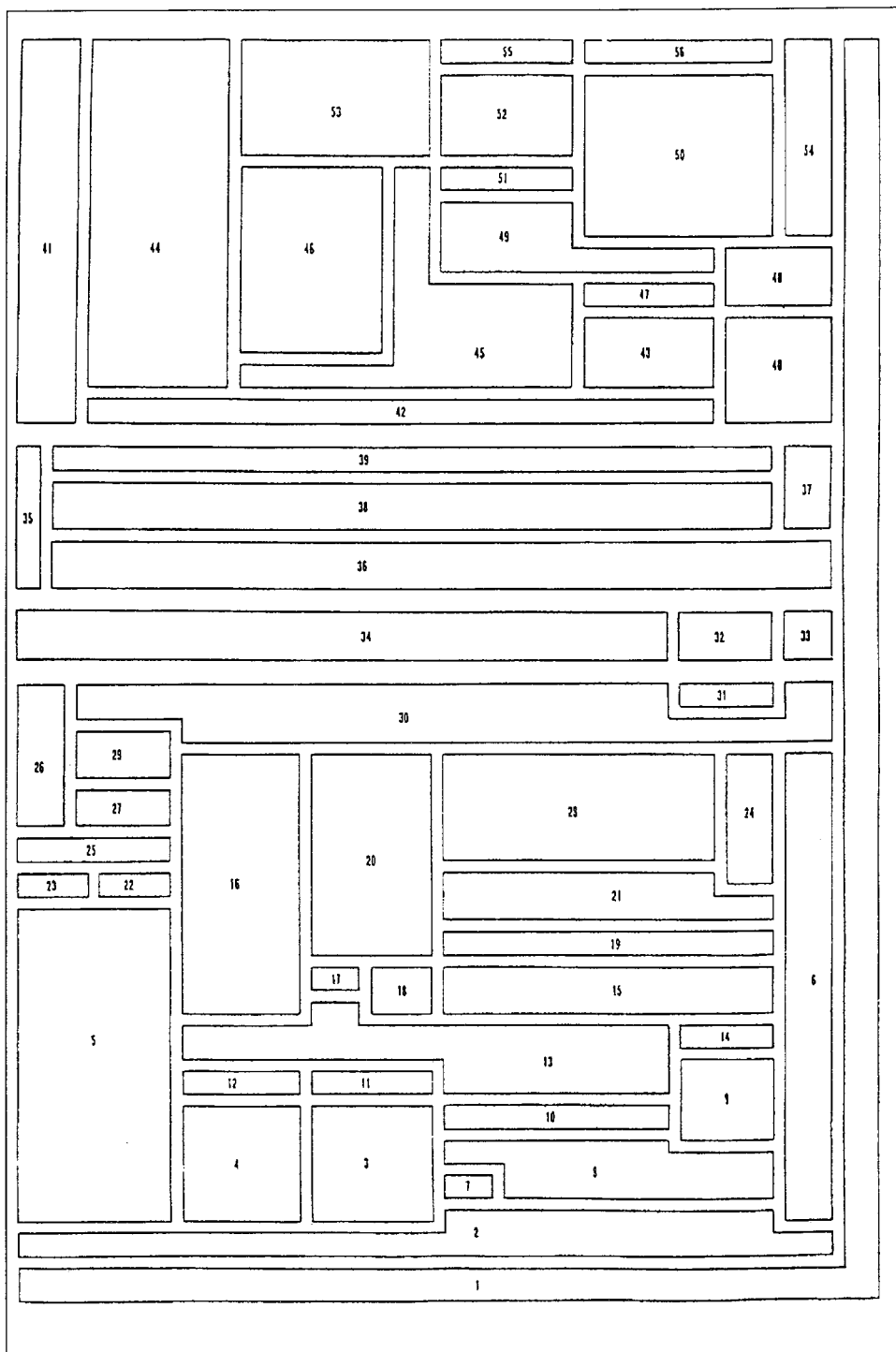

Figur 5. Områdesutnyttjande period 6 till 9 i delfält E och F framställt genom en konventionell "Land-use diagram".

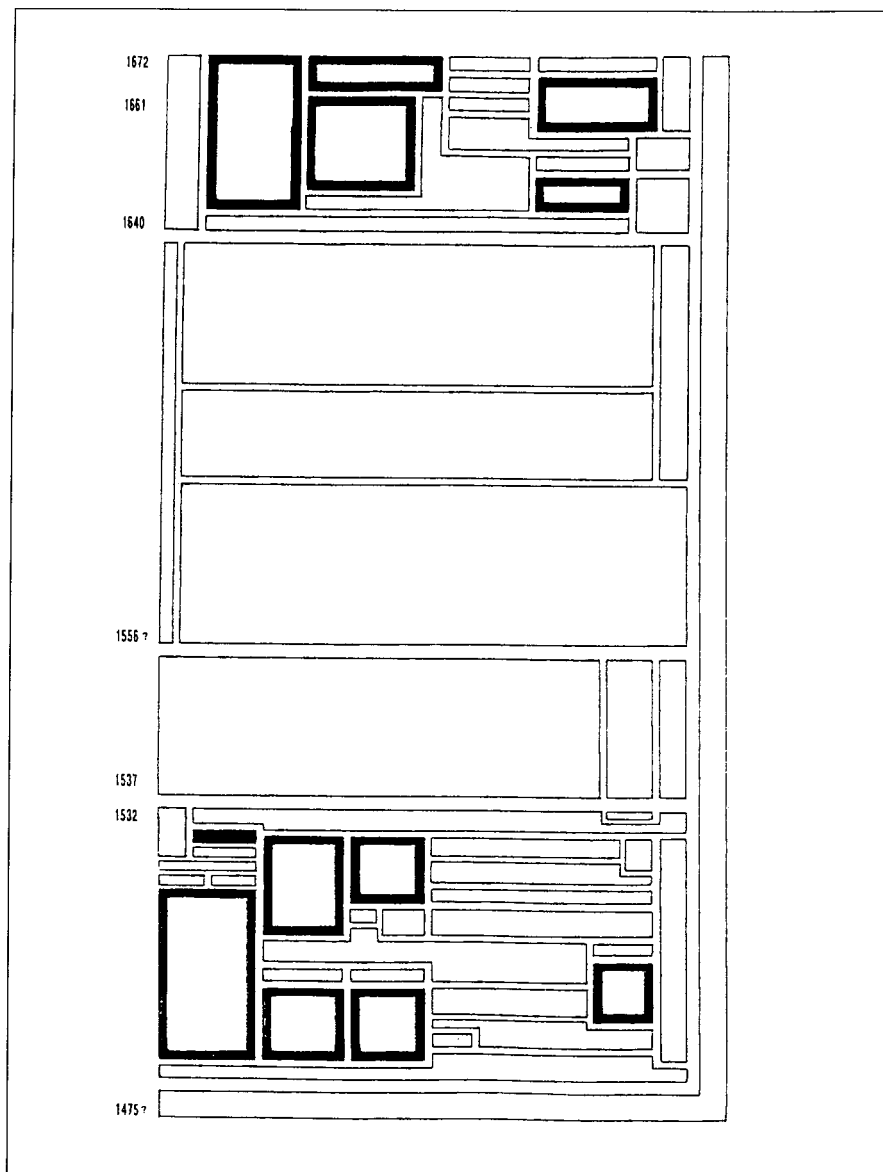

Figur 6. Områdesutnyttjande period 6 till 9 i delfält E och F framställt genom en "tjänjda" "land-use diagram"
 Markerade grupper representerar byggnader.

mella slutet på reformationen i Norge så krossades ärkebiskopens makt effektivt redan fem år tidigare.

Den andra diskrepansen handlar om enväldets införande. I januari utropades Fredrik III till enväldig monark i det dansk-norska kungariket. En av de stora

administrativa förändringarna till följd av detta var att läns herrarna avskaffades (Kirby 1990, s. 196-217). Eftersom Erkebispegården användes som läns herreresidens efter reformationen påverkade detta beslut anläggningens historia. Återigen har vi en historisk brytpunkt som inte framträder i det arkeologiska materialet. År 1661 urskiljer sig inte i sekvensen eftersom de större omstruktureringarna, dvs uppförandet respektive rivningen av "herrehuset", sker 1640 och 1672. Utifrån de stratigrafiska vittnesmålen kan spörsmål resas kring hur pass effektivt enväldet infördes i Norge. Något som historikerna kanske bör diskutera.

De "töjda" land-use figurerna visar också mönster av intensivt utnyttjande som är av historiskt värde. Det framgår tydligt utifrån det utsnitt av sekvensen från Erkebispegården som framställs här. Både period 6 och 9 definieras av intensiv aktivitet, representerat av fyra respektive tre faser över relativt kort tid. Å andra sidan definieras period 7 och 8 bara av en handfull aktivitetsgrupper över en jämförelsevis längre tidsrymd. Även om den figur som används i denna artikel enbart visar delfält E och F (se figur 1) infinner sig frågan varför området utnyttjades intensivt i period 6 och 9 och inte i 7 och 8.

Aktivitetsmönstret är väldigt intressant ur synvinkeln av historisk tolkning och förståelse. Perioderna av intensiv aktivitet är de som föregår reformationen respektive enväldets införande. Den arkeologiska sekvensen innehåller sammanhangsinformation som är rele-

vant för konsekvenserna av, men särskilt för förspelet till dessa historiska händelser.

Till exempel kommer reformationen efter en period då ärkebiskopen koncentrerat och konsoliderat politisk och ekonomisk makt, arkeologiskt representerat genom spår och lämningar efter ringmurar, myntverkstäder, vapensmedjor och andra verkstäder. Det är dessa maktuttryck som bokstavligen slås sönder i samband med reformationen.

Från 1556 fungerar Erkebispegården återigen som administrativt centrum för de danska läns herrarna. Det är inte förrän 1640 som några större förändringar i aktivitet sker genom uppförandet av "herrehuset" och tillhörande ekonomibyggnader. Dessa "arkeologiska händelser" sker under en period av ökande spänningar mellan den jordägande aristokratins övre skikt och den dansk-norska kronan (Jespersen & Ladewig Petersen 1993). Den stratigrafiska sekvensen tillhandahåller nytt källmaterial för att studera de spänningar som ledde fram till enväldets införande.

Avslutning

Att arkeologiskt och historiskt källmaterial vävs samman är en nödvändig komponent i stratigrafisk analys, vilket kanske inte tydligt utvecklats konkret i den tidigare diskussionen. Målsättningen med denna artikel är att bidra till och stimulera ytterligare diskussion i frågan. I så motto är Erkebispegårdsprojektet ett användbart exempel på ett

tillvägagångssätt som kan berika båda disciplinerna. Den specifika karaktären hos det skriftliga källmaterialet kan förse oss med korrelerbara underlag med vilka analysen av utgrävda material kan vässas ytterligare. En vederbörligen dokumenterad och analyserad stratigrafisk sekvens kan visa mönster av aktivitet som har konsekvenser för den vidare historiska förståelsen. Att ”töja” land-use figurerna har visat sig vara ett verktyg med ett potentiellt stort värde för den framtida dialogen mellan historikern och arkeologen.

Tom Saunders, Ph D, är forskare vid Norsk Institutt for Kulturminnesforskning (NIKU) i Trondheim.

Tack till Steve Roskams för givande diskussioner om samtolkning av dokument och stratigrafi i anslutning till arbetet med artikeln. Översatt från engelska av Stefan Larsson.

Litteratur

- Andrén, A. *Mellan ting och text - en introduktion till de historiska arkeologierna*. 1997.
- Austin, D. The "proper study" of medieval archaeology. i: Austin, D. & Alcock, L. (red.). *From the Baltic to the Black Sea. Studies in Medieval Archaeology*. 1990.
- Bazely, R., McLees, C & Nordeide, S.W. *Excavations in Erkebispegården 1991. Areas 1A and 1B: Stratigraphy and Phasing*. 1993.
- Carver, M.O.H. Digging for data: archaeological approaches to data definition, acquisition and analysis. i: Francovich, R. & Manacorda, D. (red.) *Lo scavo archaologico:dalla diagnosi all'edizione*. 1990.
- Cinthio, E. Vad betyder medeltiden för arkeologien? i: Brusila, H. (red.) *Den historiska tidens arkeologi i Finland. Åbo landskapsmuseums rapporter 6*. 1984.
- Hammer, F.A, McCann, W.A. & Elsdén, N.J. Does history match the archaeology? i: Barber, J.W (red.) *Interpreting Stratigraphy*. 1993
- Jespersen, L. & Ladewig Petersen, E. Office and offence: Crisis and structural transformation in 17th century Scandinavia. *Scandinavian Journal of History 18*. 1993.
- Kirby, D. *Northern Europe in the Early Modern Period: The Baltic World 1492-1772*. 1990.
- Larsson, S. & Saunders, T. Order and Architecture in the Age of Transition: A social Analysis of the Archbishop's Palace in Trondheim, Norway. *Norwegian Archaeological Review, Vol. 30, No. 2, 1997*. 1997.
- Lausten, M.S. The early Reformation in Denmark and Norway 1520-1559. i: Grell O.P. (red.) *The Scandinavian Reformation*. 1995.
- McLees, C. The late medieval mint workshop at the Archbishop's Palace, Trondheim. *Antiquity 68*. 1994.
- McLees, C. Nordeide, S.W., Petersén, A. & Saunders T. The production of archaeological knowledge. *META 94:2*.
- Steane, K. Land use diagrams- a hierarchy of site interpretation. i: Barber, J. W. (red.) *Intrepreting Stratigraphy*. 1993
- Wienberg, J. Metaforisk arkæologi og tingenes sprog. *META 88:1-2*..

En skogsarbetarkojas bekännelser

Dan Lorén

Abstract

The confessions of a woodmen's cabin

This essay discuss the physical remains from historic times, that not yet are considered to be ancient monuments and therefore not protected by the Cultural Monuments Act. The discussion comes from an archeological excavation of a woodmen's cabin in Lycksele parish, County of Västerbotten, northern Sweden. The results gave a lot of information that was not available in existing written or oral sources, which shows the importance of using an archeological investigation-method also in historical remains. Another conclusion in this study is that only a small amount of all existing historical - and prehistorical - remains are registered by the Central Board of National Antiquities and therefore known by the authorities. This fact results in a big loss of "younger ancient monuments" and with them the large amount of information they carried about people that once created them.

På vilket sätt förvaltar vi vårt kulturarv? Hur värderar vi de fysiska spår våra förfäder lämnade efter sig? Är alla sorters kulturmiljöer lika viktiga, eller är spåren efter vissa grupper av människor mindre värda? Beror det i så fall på var i landet man bott och verkat, och vilken näring man ägnat sig åt? Vem har vi utsett att besluta för oss i dessa frågor?

Detta fick jag anledning att fundera över när jag under några år i början av 90-talet hade förmånen att

få arbeta med kulturmiljövård på Skogsmuseet i Lycksele. Det faktum att flertalet av skogslandskapets kulturlämningar saknar egentligt lagskydd fick mig att fundera över hur vi värderar olika typer av kulturminnen.

Jag beslöt mig för att försöka ta reda på om de yngre skogsbruksrelaterade kulturlämningarna har något värdefullt att berätta. Och om arkeologisk metod har något att tillföra i det sammanhanget.

Vad berättar en koja?

I storskogen vid Gravmark, strax norr om Lycksele i Västerbottens län, hade jag funnit en lämning jag uppfattade som resterna efter en gammal skogsarbetarkoja. Kojorna byggdes för att under vintern husera de huggarlag som utförde den arbetsinsats som kom att bli grunden för Sveriges välstånd. Från mitten av 1800-talet drog storskogsbruket igång på allvar och snart sagt varje manlig norrlänning arbetade under vinterhalvåret med att avverka skog, ofta långt hemifrån, och fick därför tillbringa månader i sträck i de enklaste timmerkojor.

Innan den arkeologiska undersökningen av skogsarbetarkojan i Gravmark genomfördes bedrev jag omfattande studier av såväl muntliga som skriftliga källor för att få fram uppgifter om kojans och de närmare omständigheterna kring dess tillkomst.

Ingen av mina informanter, äldre skogsarbetare från trakten, visade sig känna till kojans ursprung. Det tydde på att det som jag dittills ansett vara lämningarna efter en skogsarbetarkoja i själva verket var något helt annat, eller, troligare, att kojans var äldre än mannaminne. Kojan finns inte utsatt på några äldre kartor (vilket inte var alldeles ovanligt att kojorna var). Det kan emellertid bero på att den förmodligen byggts och förfallit under loppet av några få år. Landsarkivet i Härnösand, vilka förvarar Assi-Domäns (dåvarande Kungliga Domänstyrelsen) revir-arkiv för Lycksele,

uppges att någon karta över kronoparken Metseken eller inkomna handlingar inte finns för den tiden jag bedömde som intressant.

En skriftlig källa utgör dock det brev som förre skogsarbetaren Anders Rudolf Andersson i Norrbyberg skrev till redaktionen för boken *Iskogslandet*, 1959. Uppenbarligen har Andersson arbetat i skogen med avverkningar i området under just den tid kojans i Gravmark senare visade sig vara uppförd. Norrbyberg ligger ca sex kilometer från den undersökta kojans; Lyxbäcken rinner förbi ca fyra kilometer från kojans. Anders Rudolf Andersson berättar:

"Vi högg nämligen timmer hela den vintern, brodern 10 och jag 12 årig, och far körde. Detta var vintern 1896-1897. [...] I senare hälften av 1800-talet, stämplades å kronoparken efter Lyxbäcken och mot Ume älv en million träd [...]. En stordrivare - Björn hette han - kom med flera hästar och myckenhet sörlänningar med 'bogsläddar' och andra okända grejor, som slog ortsborna med den största förvåning. Men vad det blev av denne Björn vet jag inte, hans stjärna försvann emellertid snart från millionstämplingens firmamente!" (I *skogslandet* 1959:32f)

När det gäller muntliga uppgifter satte en av mina mer minnesgodas och kunniga informanter pekfinger på kartan och berättade att han legat med sitt manskap och hästar i den av mig undersökta kojans så sent som på 1950-talet, vilket de arkeologiska undersök-



Fig. 1. Timmerkoja i skogen (Gällivare lappmark). "Efter fotografi meddelad af Seth Kempe". Ur boken *Från svenska barrskogar* (Lundström 1897)

ningarna senare skulle visa vara en omöjlighet (så tillvida man inte delade husrum med högvuxna tallar ...). Denna episod aktualiserar frågan om de muntliga och skriftliga källornas tillförlitlighet. Som exempel på de förras brister kan nämnas en uppteckning från nedre Dalarna som utfördes av Ortnamnsarkivet i Uppsala på 1930-talet. Idag kan konstateras att den innehåller en hel del felaktigheter, vilket en informant i trakten skylar på den ortsbo som på 1930-talet hjälpte till med uppteckningen: "Han kunde inte gå femti meter bak lagårn utan att inte hitta hem" (Welinder 1992:44). Att skriftliga källor inte heller alltid är med sanningen överensstämmande har upptäckts vid många arkeologiska undersökningar.

Den arkeologiska undersökningen av skogsarbetarkojan genomfördes medelst utgrävning, fosfatkartering, glödförlustundersökning, kartering av magnetisk susceptibilitet samt dendrokronologisk analys. De markkemiska undersökningarna utfördes av Miljöarkeologiska laboratoriet, Umeå universitet.

Utgrävningen gav intressant information om kojans konstruktion. Det visade sig nämligen snart att det man i skriftliga källor ofta beskriver som "typisk skogsarbetarkoja" har haft stora regionala skillnader i utseende och funktion. Fynden inskränkte sig till några spikar, en del av ett betsel och en hästskosöm.

Fosfatkarteringen gav två markanta utslag: alldeles utanför ingången samt i eldpallen där man slängt matavfall. I övrigt kunde inga förhöjda fosfatvärden noteras. Slutsatsen blir att kojan använts under för kort tid (högst ett par säsonger) för att accumulera mätbara fosfatvärden; skogsarbetare och hästar var dessutom borta från kojan större delen av tiden, och gjorde sina behov annorstädes i skogen.

Glödförlustundersökning är en metod mer lämpad att finna tidigare odlade ytor än bostäder; inga tolkningsbara resultat gavs. - *Magnetisk susceptibilitet* i arkeologiska sammanhang mäter främst upphettade ytor. Följaktligen uppmättes det ojämförligt högsta värdet i eldpallen.

Ett mycket intressant arkeologiskt resultat beträffande dateringen av skogsarbetarkojan fick jag från den *dendrokronologiska analysen*, som utfördes av Mats Niklasson, SLU. Dateringen utfördes med sk korsdatering, vilket innebär att man studerar trädets årsringar och jämför nu levande trädets årsringmönster med mönster från döda träd som levt under olika tider. Med prover från stockar i själva kojan kunde konstateras att det yngsta trädet dött i en skogsbrand 1850. Före det året kunde kojan alltså inte vara byggd. Och tack vare att det växer en ståtlig tall mitt i kojans staldel fanns också möjligheten till en mini-midatering. Provet visade att trädet grott någon gång under åren 1901-1904. Således är kojan med all säkerhet daterad till 1800-talets andra hälft.

Enligt de muntliga och skriftliga källorna försiggick stora avverkningar i trakten under 1890-talet. Kan det möjligen vara från dessa avverkningar kojan i Gravmark härstammar? I en stubbe på det angränsande hygget kunde en skada som inte är en brandskada spåras. Snarare liknar den en skada som uppkommit genom att trädet blivit påkört, t ex av en timmerdoning. Skadan daterades till år 1894/1895. Trädet överlevde påkörningen och kunde åren efteråt växa i ensamt majestät, vilket syns på de breda årsringarna (= kraftiga tillväxten) åren därpå. Det tyder på att skadan verkligen är en körskada och att området avverkades under dessa år. Trädet strök slutligen med i den senaste avverkningen på 1980-talet.

Den dendrokronologiska analysen styrker alltså de muntliga och skriftliga källorna i uppgifterna att stora avverkningar i området försiggick i mitten av 1890-talet. Slutsatsen blir att kojan byggdes av träd som dött i den senaste branden i området, 1850 - eller tidigare. Kojan uppfördes till avverkningarna i mitten av 1890-talet, möjligen 1894. Den har använts några år för att sedan förfalla. Taket rasade in efter 8-10 år och den lilla tallplantan - som kanske redan börjat gro på taket - kunde slå rot i den forna staldelen några år in på 1900-talet. (Lorén 1999:26ff)

Sammanfattningsvis blev resultatet, enligt mitt förmenande, att den arkeologiska undersökningen gav ny kunskap om skogsarbetarnas boende-

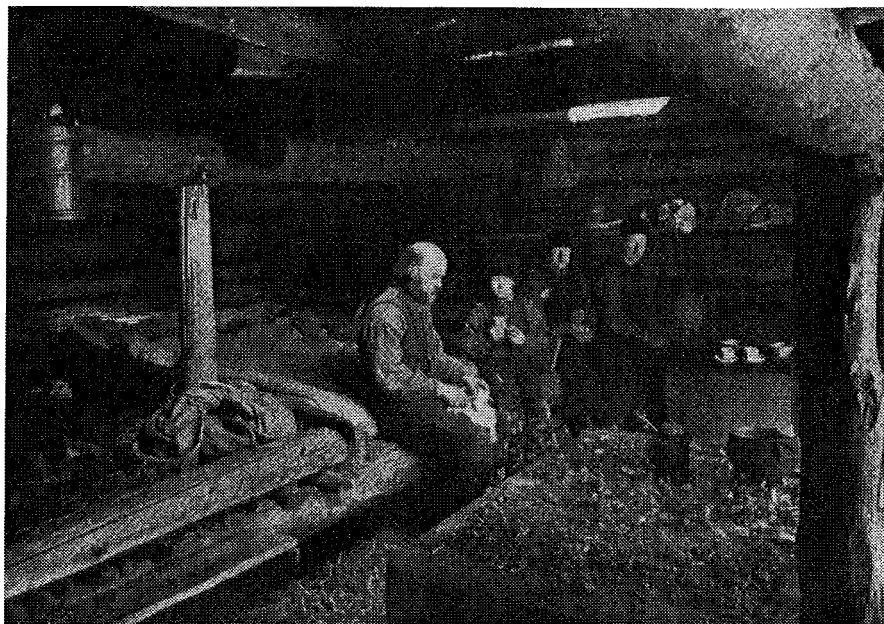

Fig. 2 Interiör av timmerkoja (Ångermanland). "Efter fotografi af Per Forsberg". Ur boken *Från Svenska barrskogar* (Lundström 1897). Notera britsarnas placering utefter ena gavelväggen med bara en smal gång mellan britsar och eldpall. Västerbottens museums bildarkiv.

förhållanden i södra Lappland vid sekelskiftet. Kunskap om konstruktion, ålder m m som inte gick att få fram från befintliga skriftliga eller muntliga källor - vilka dock tillsammans med den arkeologiska undersökningens resultat gav en bättre förståelse av den historiska helheten.

Inventeringar och register

Lagskyddet för fornlämningar går tillbaka ända till 1666 års *Placat och Påbudh om Gamble Monumenter och Antiquiteter i Rijket*. Denna lagstiftning syftade främst till att dokumentera 1600-talets uppstigande stormakt.

Lagen blev till skydd för de lämningar som kunde bevisa och belysa landets långa och ärorika historia.

När fornminnesinventeringen startade i slutet av 1930-talet gällde fortfarande 1867 års *Förordning angående forntida minnesmärkens fredande och bevarande* med dess skydd för lämningar efter "fäderneslandets inbyggare under forntiden". Det var alltså givet att inventeringen - som genom åren starkt förbundits med fornlämningsbegreppet - skulle omfatta enbart forntida lämningar. Dock utelämnades lämningar av forntida bostäder samt boplatser och gravar under flat mark, detta p g a svårigheter

med inventeringsteknik, kartografiska principer och resurser (Selling 1989:16f).

Fornminneslagen, som började gälla 1/1 1943, ändrade uttrycket "inbyggare under forntiden" till "tidigare inbyggare". Lagen vidgade således begreppet "forna tider", vilket innebar att registrering av övergivna boplatser och arbetsplatser från historisk tid nu medgavs. Denna möjlighet avsatte dock inga omedelbara spår i inventeringsprogrammet (a.a:17f). Fornminneslagen nämnde också uttryckligen vissa tidigare orepresenterade kategorier, t ex vägmärken, broar och märkliga färdvägar. Lagtextens uttryck "fordom övergiven" tolkades erfarenhetsmässigt av RAÄ såsom övergiven i minst 100 år (Meschke 1974:3). Detta innebar t ex att fångstgropar, vilka förbjöds 1864, började registreras som fasta fornlämningar vid inventeringen 1965 (Selling 1989:18f). I slutet av 1960-talet infördes begreppet fossil åkermark i fornlämningsregistret, i samband med de sk ödesbölena i Jämtland, och det därpå följande beslutet att anse hela inägomarken som fornlämning (a.a:20). Lämningar från den nomadiserande renskötarkulturen beslutades av RAÄ att i princip betraktas som fasta fornlämningar i slutet av 1980-talet. Arbetet med den nu gällande kulturminneslagen från 1988 hade som främsta syfte att samla de för kulturmiljövården relevanta bestämmelserna i en lag (Kulturminneslag - sammanförd och bearbetad lagstiftning om kulturminnen, kap 1.1).

Något ytterligare förtydligande om fornlämningsbegreppets tillämpning framkom inte. "Det har inte ingått i uppdraget att redovisa förslag till någon ny lagstiftning i fråga om [...] de äldre lagarnas tillämpning" (a.a:kap 1.3).

Det är alltså på det viset att fornminnesinventeringens arbete och ambitionsnivå styrs - och fortfarande styrs - av det lagskydd som lämningarna anses ha. Lagstatusen avgör vilka grupper av lämningar som kommer att registreras och "bli kända" av kulturvårdande myndigheter. Övriga lämningar kommer i olika typer av exploateringssituationer att försvinna utan att kunskapen kunnat tas till vara - utan att någon haft möjlighet att ens bedöma om deras berättelser hade varit angelägna att lyssna till. En bedömning som idag görs beträffande fasta fornlämningar vid varje exploateringsföretag. För att få en uppfattning om hur många lämningar som inte noteras av fornminnesinventeringen - trots att de borde uppfylla kriterierna för skydd enligt kulturminneslagens andra kapitel - gjorde jag en provinventering i det område i Lycksele socken, Västerbottens län där "min" skogsarbetarkoja är belägen. Området fornminnesinventerades första gången 1976 och revideringsinventerades 1995. Resultatet blev föga överraskande att antalet kända forn- och kulturlämningar mer än fördubblats efter min provinventering, vilken till största delen byggde på uppgifter från informanter (Lorén 1999:21ff). Det finns ingen anledning att tro att före-

komsten av kulturlämningar inom detta subjektivt utvalda område på något avgörande sätt skulle skilja sig från vilket annat liknande område som helst. Det är med andra ord inte utvalt för sin kulturminnesrikedom. Med all sannolikhet finns det lämningar inom området som vi fortfarande inte har någon kännedom om. Provinventeringens syfte var inte att få ett material att generalisera utifrån; inte heller att jämföra de enskilda inventerarnas resultat med de resultat jag har fått fram. Förutsättningarna - vad gäller såväl tid till förfogande som val av metod - är alldeles för olika för en sådan jämförelse. Frågeställningen är dock: har vi haft samma målsättning? Och om inte, varför?

Resultat liknade mina har erhållits inom de regionala *Skog&Historia-projekten*. Dessa inventeringsprojekt, vilka bedrivs med ALU-anvisade inventerare understödda av utbildade arkeologer, har haft som främsta syfte att registrera yngre kulturlämningar i skogsmark. Detta i akt och mening att lämningarna skall bli kända och därmed bättre skyddade vid exploateringar och markarbeten. I Värmland, där projektet startade, hade efter två säsonger över 15 000 lämningar, som inte tidigare var kända av kulturvårdande myndigheter, registrerats. Synnerligen märkligt kan det tyckas vara att *Skog&Historia*-projektet initierats av *Skogsvårdsstyrelsen*, och inte - vilket hade varit naturligt - av den myndighet som har sektorsansvar för kulturmiljövården i landet: Riksantikvarieämbetet. Är vetenskapen om att

man brustit i ansvar och initiativförmåga, dvs dåligt samvete, möjligen orsaken till det ljumma intresse RAÄ först visade för projektet ... ?

Sannolikt eftersöks inte skogsarbetarkojor, tjärdalar och liknande lämningar av RAÄs fornminnesinventerare i samma utsträckning som andra typer av kulturminnen. Det är stora områden som skall inventeras och tiden är knapp; man måste göra prioriteringar. Och då drar de kulturminnen som skogsbruket lämnat efter sig ett av de kortaste stråna - trots att de som sagt i många fall uppfyller kulturminneslagens kriterier för lagskyddade fasta fornlämningar. Att en och annan tjärdal och kolbotten trots det registreras torde bero på den insikt om deras värde som börjar spira inom kulturmiljövården, och att de prickas in om de "ändå skulle råka komma ivägen" för någon inventerare. Fornlämningsbegreppet har ändrats högst avsevärt under de 60 år fornminnesinventeringen pågått; från att bara omfatta vissa förhistoriska lämningar synliga ovan mark, till att även uppta lämningar som inte syns ovan mark samt vissa lämningar från historisk tid. Den ökade arkeologiska kunskapen och de nya lagarna har också medfört att fler kategorier kulturminnen succesivt under fornminnesinventeringens tid erkänts som lagskyddade fornlämningar. Insikten om denna utveckling - och vad den erfarenheten betyder för framtidens fornminnesinventering, har funnits även hos fornminnesinventeringens ansvariga: "En utvidgad redovisning bör

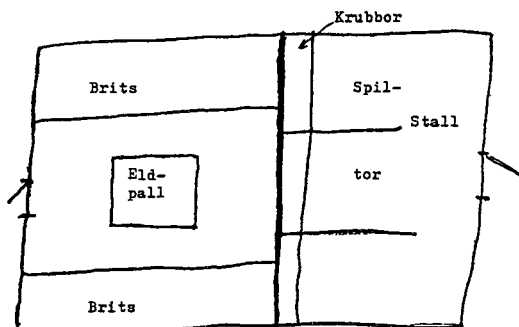
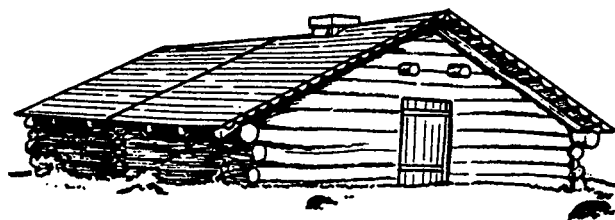

Fig 3. Överst "Timmerkoja med sammanbyggt stall" Ill. från Eriksson 1976:52. Den nedre bilden visar en timmerkoja från Vilhelmina sn, Lappland, omkr. 1896. "Avdelningen för folket var 6x6 m och stallet var 3x6 m." Ill. från EU 40 421:350.

omfatta t ex bebyggelseplatser från historisk tid, arbetsplatser och odlingslandskap. Man borde också överväga en total inventering av andra, mera recenta kulturhistoriska element i landskapet [...]” (Selling 1989:21). Varför händer då så lite i denna riktning? Oroas man för vad ett utökat lagskydd skulle innebära för markägares tillgång till marken och exploatörers kostnader vid arbetsföretag? Är denna oro i så fall befogad - och är den relevant i diskussionen om skyddet av vårt kulturarv?

Kulturlämningars värde

”Det är en nationell angelägenhet att skydda och vårda vår kulturmiljö. Ansvaret för detta delas av alla”. Så står det i kulturminneslagens portalparagraf. Frågan är dock om detta gäller lika för alla lämningar, från alla historiska och förhistoriska tider, och från alla olika grupper av människor? Vilka fornlämningar som åtnjuter kulturminneslagens, åtminstone på pappret, starka lagskydd beskrivs och exemplifieras i lagens andra kapitel. Det finns ingenting i lagtexten eller i

dess förarbeten som juridiskt sett hindrar att fler lämningar från historisk tid betraktas som lagskyddade fasta fornlämningar än vad som sker idag. Är det då så att det råder konsensus inom kulturmiljösektorn om rådande praxis - eller beror dagens bedömningsgrunder på att det egentligen inte förs någon diskussion om det rimliga i nuvarande förhållanden? Kulturmiljövärden ges också ett visst skydd i bl a skogsvårdslagens 30 §, en s k hänsynsparagraf. Där står att hänsyn skall tas till kulturmiljövärden *om inte pågående markanvändning avsevärt försvåras*. Denna intrångsbegränsning innebär att det är upp till den enskilde skogsägaren att avgöra om han vill skydda kulturvärden eller inte. Ett helt tandlös bestämmelse således (den intresserade och insiktsfulle skogsägaren skyddar naturligtvis sitt kulturarv ändå, oberoende av skogsvårdslagens hänsynsparagraf).

När det gäller kunskapen om, och intresset för, de skogsbruksrelaterade kulturlämningarna blir man också lätt tveksam när man läser RAÄs handbok för dataregistrering av fornminnesregistret. För bergsbrukets lämningar finns ett trettiotal sakord, många mycket detaljerade, exv. *malm Morg, fällsten, stånggångsfundament, handskrädningshög*. Jag letar förgäves efter sakord att registrera skogsarbetarkojor och flottningsslämningar. Det närmaste jag kommer är bebyggelselämning annan samt industrilämning annan. Kan man av detta dra slutsatsen att alla dicipliners lämningar inte är lika mycket värda? Mats Mogren

hyser liknande farhågor: "Elaka tankar dyker gärna upp: värderar man inte förfäderna olika? Torpare och backstusittare har inte levat liv som var lika värdefulla som de besuttnas." (Mogren 1995:8) Ställs frågan på sin spets handlar det om vems kulturmiljö som är värd att bevara och dokumentera. Vems kulturarv kommer vi att kunna studera och beskåda i framtiden? Mikael Jakobsson befarar att fornlämningsbegreppet som det definieras idag, både är för brett och för smalt sett ur forskningsperspektiv. För smalt för att täcka forskningens behov (eftersom många viktiga kategorier lämningar inte omfattas av begreppet) och bredare än vad som är påkallat av forskningsbehovet (alla fasta fornlämningar har inte samma forskningspotential). (Jakobsson 1995:76) Även Martin Hansson misstänker att det inte främst är vetenskaplig forskning som styr fornlämningsbegreppets utveckling, utan snarare handläggningstekniska och juridiska hänsyn (Hansson 1996:5).

Nästan inga arkeologiska undersökningar har gjorts av lämningar från det man skulle kunna kalla det egendomslösa allmogeproletariatet.

"Vi vet nästan ingenting om t ex landsbygdens egendomslösa under 1600-1800-talen, men länsstyrelserna i riket tar sällan strid för dessas efterlämnade miljöer. Det är tveksamt om en länsstyrelse skulle våga släppa ett järnåldersgravfält till bortschaktning utan undersökning, men en 150 år gammal ruin av en undantagsstuga skulle inte medföra

samma ångest - och ändå vet vi så mycket mer om järnålderns gravskick i förhållande till undantagsfolkets levnadsvillkor på farfars farfars tid.” (Mogren 1995:8)

Till länsstyrelsernas försvar skall sägas att det även hos dessa myndigheter börjar skönjas en större förståelse för de yngre kulturlämningarnas betydelse och nödvändigheten av att bedöma dem likvärdigt med förhistoriska lämningar i samband med inventeringar och exploateringsärenden. Vissa länsstyrelser betraktar t ex i princip alla tjärframställningsplatser som fasta lagskyddade fornlämningar. Länsstyrelserna har alltså viss möjlighet att göra egna bedömningar av vilka lämningar som bör skyddas. Rätten att besluta enligt kulturminneslagens andra kapitel har decentraliserats från Riksantikvarieämbetet till länsstyrelserna. Länsstyrelsens beslut kan emellertid överklagas till regeringen, kulturdepartementet, som med all sannolikhet hör RAÄ som experter i sakfrågan. Regeringen torde utan alltför många undantag besluta i enlighet med RAÄs rekommendationer. Tillbaks till ruta ett, alltså: Riksantikvarieämbetet har det yttersta ansvaret för vad som är att betrakta som en lagskyddad fast fornlämning.

Trots den relativa tystnaden kring fornlämningsbegreppets utveckling finns en framsynt skara arkeologer som arbetar för att på ett bättre sätt tillvarata kulturmiljövårdens intressen. Lars-Erik Englund har föreslagit en strategi för R-markering av tjär-

framställningsplatser som grundar sig på bevarandevärdena *preparatsvärde* och *upplevelsevärde*. En ung och skadad tjärframställningsplats har låga preparats- och upplevelsevärden (R-markering är tveksam) medan alla andra kombinationer (ung och oskadad, gammal och skadad, gammal och oskadad) har höga bevarandevärden och bör betraktas som lagskyddad fast fornlämning. (Englund 1992:82). Ronnie Jensen utvecklar och nyanserar detta resonemang genom att föra fram kompletterande värderingskriterier som t ex *förekomst*, *kompletterande källor*, *miljösammanhang* och *hotbild* vid bedömning av en lämningens bevarandevärde/status (Jensen 1993: 63ff). Ytterligare ett steg går Anne Carlie när hon ersätter ovanstående kvantitativa värderingsgrunder med kvalitativa. Carlie anser att man vid genomförande av värdeanalyser bör tillämpa ett hermeneutiskt synsätt, dvs ett sökande och frågande förhållningssätt till materialet. (Carlie & Kretz 1998:28ff) ”Det finns således inte *ett sätt* att se på fornlämningar, utan *många olika sätt*” (a.a:83). Mats Burström liknar RAÄ vid en antikvarisk jätte som likt jättar i folktron ”ger landskapet mening”. Fortidens jättar gav människor en förklaring till märkliga företeelser i landskapet som flyttblock, megalitgravar m m. Burström anser att det idag är RAÄ som styr över vad som är att betrakta som fornlämning och försöker lära människorna att ’läsa landskap’ med RAÄs ögon. (Burström 1994:49) De flesta människor torde dock fortsätta att komponera sitt kulturlandskap uti-

från sina egna erfarenheter, upplevelser, förväntningar och kunskaper. Torun Zachrisson pratar om fornlämningars kulturvärden, och menar då alla de folkliga föreställningar som lagts till lämningens ursprungliga betydelse. En gravhög från järnåldern kanske hålls levande i bygden p g a sägnen om trollet som bor där. "För att levandegöra fornlämningar och fornlämningsmiljöer - och därmed i förlängningen ge argument för deras bevarande - är det inte tillräckligt att endast uppmärksamma deras ursprungliga innebörd." (Zachrisson 1997:17)

Kulturmiljövårdens mål

Det verkar även hos Riksantikvarieämbetet finnas en insikt om att kritiken växer mot det sätt varpå de kulturmiljövårdande myndigheterna tillämpar fornlämningsbegreppet. Ronnie Jensen skriver i Bebyggelsehistorisk tidskrift 33/1997:

"Det anses [...] föreligga en klyfta mellan 'det antikvariskt erbjudna' och 'det vetenskapligt efterfrågade'. Framför allt betonar kritikerna att tillämpningen av fornlämningsbegreppet hanteras snävt och inkonsekvent avseende kulturlämningar från historisk tid, och i synnerhet från efterreformatorisk tid. Tillämpningen av fornlämningsbegreppet borde även, i större utsträckning än vad som anses vara fallet, ta fasta på s k folkliga föreställningar knutna till olika kulturlämningar." (Jensen 1998:227)

Den insikt som nedanstående citat ger uttryck för tror jag bäddar för en framtid med goda möjligheter att utveckla kulturmiljövärden till en verksamhet som bättre än idag kan motivera sin existens.

"Vi måste mer aktivt gå in i en dialog med övriga aktörer inom kulturmiljövården, inom forskningsvärlden och även, så långt det är möjligt, försöka integrera 'allmänhetens uppfattning' i olika frågor i våra egna ställningstagande, för att på så sätt bättre tillgodose de behov av förnyelse som på olika sätt kommer till uttryck." (a.a:230)

Man tvivlar dock understundom på hur viktig RAÄ anser denna diskussion vara; i vilken mån man själva tar initiativ till diskussion och om man tillräckligt ofta tar upp de diskussionstrådar som då och då frigör sig från de dagliga handläggargrågornas garnnystan. Och hur de undersökningar som faktiskt initieras redovisas och följs upp. Under 1995 års fornminnesinventering i Västerbottens län gjordes en fördjupad specialinventering av flottningsslämningar inom ett delområde. Syftet var att "få fram i vilken utsträckning flottningsslämningar finns kvar längs ett helt ordinärt, slumpmässigt utvalt sidovattendrag" (Karman 1996:18). Ett vidare syfte var, får man hoppas, att se vilka konsekvenser resultatet skulle komma att få för fornminnesinventeringen i synnerhet och kulturmiljövården i allmänhet. Hur hanterar man den här typen av kulturlämningar i en inventeringssituation;

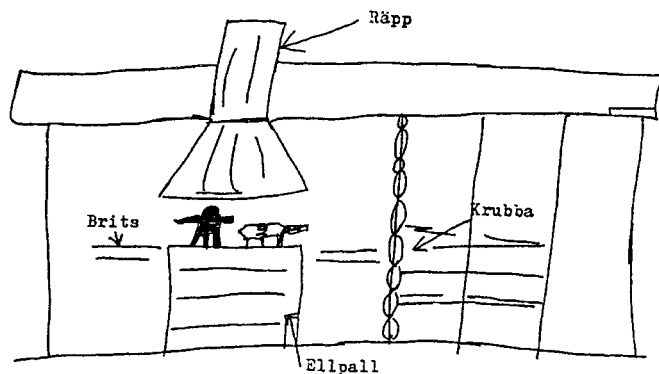

Fig. 4 Timmerkoja i genomskärning omkr. 1899. "På väggen britserna låg karlarna med huvudena mot väggen och fötterna mot gängen eller eldpallen". Ill. från EU 40 421:371.

lämningar som av många anses vara mer intressanta och bevarandevärda än t ex de i de flesta medborgares ögon relativt sett anonyma stenålderboplatserna. Ett synnerligen lovvärt initiativ således, men varför nämns ingenting om resultatet i rapporten? Varför tas inte möjligheten att starta en debatt om hanteringen av flottninglämningar? Varför förbigås helt resultaten från detta spännande experiment i kapitlet *Synpunkter med kulturmiljövårdsperspektiv*? Det hade tvivelsutan varit intressantare än uppgifter som "Bevattningsdiket [...] förtjänar en informationstavla" (a.a:21).

Ett nytt tillfälle uppenbarade sig i samband med det regeringsuppdrag Riksantikvarieämbetet fick 1997, att redovisa förslag till handlingsprogram för en långsiktigt hållbar utveckling för skogens kulturmiljövården. En arbetsgrupp inom RAÄ tillsattes och en referensgrupp, bl a med företrädare för skogsindustrin, knöts till ar-

betsgruppen. Under arbetets gång föreslog arbetsgruppen flera framsynta åtgärder för att bättre skydda skogens kulturmiljövården. T ex ville man att RAÄ skulle ta initiativ till ett vidgat fornlämningsbegrepp, så att skyddet enligt kulturminneslagens andra kapitel även skulle komma att omfatta fler lämningar från historisk tid. Detta och andra viktiga förslag, t ex att den s k intrångsbegränsningen i skogsvårdslagens hänsynsparagraf tas bort, mötte dock hårt motstånd i referensgruppen. Att skogsindustrins förespråkare är skeptiska till hårdare reglering av skogsbruket är måhända förståeligt, men att kulturmiljövårdens företrädare inte förmår argumentera för det skogliga kulturarvets existensberättigande är obegripligt och oförsvarbart! Vem skall stå upp för bevarandevärdena i kulturmiljön om inte kulturmiljövårdens företrädare? Om vi själva tvivlar på kulturarvets värden kommer vi aldrig att kunna övertyga övriga samhällssektorer om värdet och

nyttan av en bevarad och dokumenterad kulturmiljö. Det är genom viljan att jämka olika intressen och "inte vara omöjliga" som vi riskerar att inte bli tagna på allvar - inte tvärtom som ibland framförs!

Historisk arkeologi

Även om Anne Carlie i sin bok *Sätt att se på fornlämningar* främst diskuterar värdering av fasta fornlämningar ligger det i frågans natur att även yngre kulturlämningar berörs när den humanistiska forskningstraditionen sätts i focus: "Det är forskarens uppgift att försöka rekonstruera, tolka och förstå denna tidigare verklighet. Valet av källmaterial, arkeologiskt eller skriftligt, står därför i förhållande till de perspektiv och frågor vi önskar belysa." (Carlie & Kretz 1998:39) Diskussionen om värdet av att använda arkeologin i epoker där man även har tillgång till ett muntligt och skriftligt källmaterial har tidigare förts i META (se bl a Ersgård 1990:57 o d a litt). Just det faktum att det arkeologiska källmaterialet inte är ensamt, utan i jakten på gåtans lösning kan samverka med ett skriftligt källmaterial - ett förhållande som ibland har framförts vara till den historiska arkeologins förfång - sägs nu av allt fler vara dess styrka. "Vi bör [...] uppsöka en historisk/geografisk kontext där det skriftliga källmaterialet flödar. Just där skall vi gräva och just därför!" som Mats Mogren uttrycker det (Mogren 1995:12). Lars Ersgård ger exempel utifrån sin arkeologiska erfarenhet på

undersökningar av lämningar från en tid med rikligt skriftligt källmaterial, där det visat sig att den sanna förklaringen fås först när arkeologiska och skriftliga källor samverkat. Han skriver: "

Kombinationen av de båda källmaterialen och dess samlade utsagor definierar den historiska arkeologin och är dess styrka och egenart. Detta innebär inte att man bara ställer arkeologisk kunskap vid sidan av historisk och låter det ena komplettera eller bekräfta det andra. De måste ingå i en historisk helhet, vars förståelse ovillkorligen är avhängig av en tolkning av båda källmaterialen i förening." (Ersgård 1990:59)

En studie av ett etnologiskt samhälle, genom fältarbete och deltagande observation, med syfte att nå förståelse om begrepp som ekonomisk och social beskaffenhet, skulle kunna kallas *etnoarkeologi*. Om studien rör en "grupp människor, som endast deltar i diskussionen genom skrifthistoriska dokument och muntlig tradition - och naturligtvis genom sin efterlämnade arkeologi" kallar Stig Welinder det för *historisk etnoarkeologi* (Welinder 1992:9). Det är min fulla övertygelse att den historiska arkeologin - eller om man så vill: *efterreformatorisk arkeologi* och historisk etnoarkeologi - har mycket väsentlig kunskap att förmedla även när det gäller lämningar från de senaste seklen. Viktigt är då, som flera gånger nämnts i debatten, att den historiska arkeologin utgår från forskningens synpunkter (till skill-

nad från de antikvariska); att relevanta problemställningar kan formuleras och att denna arkeologiska disciplin får ordentligt fäste vid universitetet. Att forskningens resultat sedan får stora konsekvenser för den antikvariska kulturmiljövården är naturligt. Och omvänt är givetvis kulturmiljövårdens sätt att arbeta fundamentalt för den historiska arkeologins möjligheter att utvecklas. Fornminnesinventeringens fortlevnad i någon form är en förutsättning - fortlevnad för att registrera alla de lämningar som tidigare "hoppats över" för att de inte ansågs vara av intresse för kulturmiljövården och den arkeologiska forskningen. Nu vet vi bättre! Utgångspunkten måste vara att alla kulturlämningar skall omfattas av ett starkt lagskydd. Detta skulle ge kulturmiljövårdens aktörer en möjlighet att bevara det man anser vara bevaransvärt. Vid en exploateringssituation där olika samhällsintressen står mot varandra bör länsstyrelsen avgöra vilket intresse som har den största samhällsnyttan. Så sker ju redan idag med de fasta fornlämningarna. Övriga kulturlämningar får oftast inte ens chansen att bli bedömda utifrån ett bevarande- eller forskningsperspektiv. Möjligheten att via arkeologiska undersökningar utvinna kunskap från historiska lämningar är starkt kopplad till hur antikvariska myndigheter tolkar kulturminneslagens intentioner vad gäller R-markerade fasta fornlämningar. Även här synes verkligheten således sakta men säkert vinna gehör bland sektorns företrädare. Framtiden kan tyckas hoppfull, men

det gäller att hålla diskussionen levande och inte tro att man bara genom ett generationsskifte lyckas flytta fram kulturmiljövårdens positioner.

Med gott mod, och hopp om framtiden, återvänder jag till den nattliga friden i en skogsarbetarkoja vid sekelskiftet; till den frusna, mörka stillheten, och låter Ella Johansson få sista ordet:

"När männen sov upphörde det arrangemang för gemensam bekvämlighet som kojan var i stort sett att existera. När elden slocknade lade sig snön över de sovande kropparna. Utan ögonblickets tillfälliga, mänskliga aktiviteter utgjordes den bestående sociala organisationen egentligen bara av kroppar organiserade inom ett rumsligt mönster av frusna timmerstockar. Om en arkeolog skulle hitta en begravd timmerkoja i detta tillstånd, så skulle artefakterna för en gång skull vara identiska med det samhälle de utgör spår av." (Johansson 1994:108)

Dan Lorén arbetar med fornlämningsfrågor på Länsstyrelsen i Gävleborgs län, och har nyligen skrivit en magisteruppsats, på vilken ovanstående artikel är baserad, vid Institutionen för arkeologi, Umeå universitet.

Litteratur

- Burström, M. 1994. Forna jättar ger landskapet mening. *Kulturmiljövård* 5/1994.
- Carlie, A. & Kretz, E. 1998. Sätt att se på fornlämningar. *En teoretisk och metodisk grund för värdebedömning inom kulturmiljövården*. Report Series No. 60, Institutionen för arkeologi, Lunds universitet. Lund.
- Englund, L.-E. 1992. Tjärframställningens lämningar. *Fornminnesinventeringen 1991. Säffle, Grums, Kil och Arvika kommuner*, (red. Englund, L.-E). Arkeologi i Värmland. Karlstad.
- Ersgård, L. 1990. *Arkeologi i senare tiders lämningar*. Arkeologi i Sverige 1987.
- Hansson, M. 1996. Fornlämningar, kulturlandskap och kulturmiljövård - kommentarer till ett skeende. *META* 96:3.
- *I skogslandet*. 1959. I miljonstämplingens tid. Utgiven av kungl. Domänstyrelsen i anledning av Domänverkets 100-årsjubileum. (Red. Goland, Erik & Gustafson, Bertil & Ekholtz, Bertil.) Stockholm.
- Jakobsson, M. 1995. Mångtydiga fornlämningar och begreppet fornlämning. *Kulturmiljövård* 3/1995.
- Jensen, R. 1993. Särskilda arkeologiska utredningar. Metodkonferensen i Örebro 1992. *Särskilda arkeologiska utredningar och fornlämningsbegreppets tillämpning*. Rapport RAÄ 4/1993:59-74. Stockholm.
- Jensen, R. 1998. Agrara bebyggelseämningar och fornminnesinventeringen. *Bebyggelsehistorisk tidskrift* 33/1997.
- Johansson, E. 1994. *Skogarnas fria söner. Maskulinitet och modernitet i norrländskt skogsarbete*. Stockholm.
- Karman, J. 1996. *1995 års fornminnesinventering i Västerbottens län*. Riksantikvarieämbetet. Stockholm
- *Kulturminneslag - sammanförd och bearbetad lagstiftning om kulturminnen*. DsU 1987:9. Stockholm.
- Lorén, D. 1999. *En skogsabetarkojas bekännelser - ett försök med historisk etnoarkeologi i den norrländska storskogen*. D-uppsats, Institutionen för arkeologi, Umeå universitet, Umeå.
- Meschke, C. 1974. *Fornminneslagen - vad säger den?* Riksantikvarieämbetets rapport D5 1974. Stockholm.
- Mogren, M. 1995. Vår outforskade gårdag. Efterreformatorisk arkeologi i Sverige - dess ljusglimtar och brister. *META* 95:3.
- Selinge, K.-G. 1989. *Det närvarande förflutna. 50 år med fornminnesinventeringen*. Särtryck ur Riksantikvarieämbetet och Statens historiska museers årsbok 1987-88. Stockholm.
- Welinder, S. 1992. *Människor och landskap*. Societas Archaeologica Upsaliensis, Aun 15. Uppsala.
- Zachrisson, T. 1997. Antikvariernas och andras landskap. *Fornlämningar och folkminnen*. Riksantikvarieämbetet. Stockholm.

Anvisningar för författare i META

Manus till META insändes i papperskopia samt på diskett eller via E-mail. Om Du skickar text från en PC-miljö, använd om möjligt programmet Microsoft Word. Den insända texten skall vara i tryckfärdigt skick. Korrektur till författarna utlämnas normalt sett inte.

Referenssystem. Hänvisningar göres i texten med angivande av författarnamn, tryckår och sida, enligt exemplet: (Jönsson 1902, s 45ff). Undvik om möjligt längre noter. Om dylika finnes placeras de efter texten under rubriken **Noter**. Under rubriken **Litteratur** samlas alla verk, som citerats i texten, med angivande av författarnamn, tryckår, verkets namn, eventuell skriftserie eller för uppsatser aktuell årsbok eller samlingsvolym enligt exemplen:

- Stenholm, L. 1986. Önnerup - en skånsk by mellan två revolutioner. *Medeltiden och arkeologin, festskrift till Erik Cinthio*. Lund studies in medieval archaeology 1.
- Styffe, C.G. 1911. *Skandinavien under unionstiden*.

Abstract. Varje artikel skall vara försedd med ett kort abstract med titel på engelska. Detta bör vara på max 15 rader.

Faktaruta. Till varje text bifogas av författaren en uppgift om dennes nuvarande sysselsättning, t.ex doktorand vid arkeologisk institution eller antikvarie vid museum.

Illustrationer (fotografier och svartvita ritningar eller teckningar) till texten skall vara av hög kvalitet och bör helst vara anpassade till en trycksida i META-format. Skicka gärna originalmaterial i högst A3-format eftersom redaktionen har möjlighet att göra copy-proof och digitaliserade bilder. Det går även att skicka digitaliserade bilder direkt på diskett i Pict-Tiff-eller EPS-format. Alla illustrationer skall vara försedda med figurnumrering. Till dessa bifogas även en förteckning över aktuella figurtexter samt anvisning om var i texten figurerna skall placeras.

Håkan Karlsson

Den kritiska dialogens nödvändighet.
Svensk arkeologi inför det 21 århundradet

Stefan Larsson

Källmaterialets olidliga lätthet - en
fortsättning på diskussionen kring
arkeologins ursprung

Jes Wienberg

Vindmøller men ingen mel

Tom Saunders

Några slutsatser från att integrera
skriftliga källor och stratigrafi

Dan Lorén

En skogsarbetarkojas bekännelser